



Sears mikä ihmeen Sears? Taustaa

Vuonna 1855 perustettu Sears Manufacturing Company oli maatalous-rakennus- ja teollisuusajoneuvojen erikoisistuinten uraauurtava kehittäjä. Heti markkinoille tullessaan Sears sai maineen teknisesti kehittyneiden, verratonta mukavuutta ja kestävyttä antavien tuotteiden toimittajana. Näistä ominaisuuksista tuli Searsin tavaramerkki, ja ne tekivät Searsista maastoajoneuvojen istuinten ykkösen, ja voimme tyytyväisinä todeta, että edistyksellisen innovaatiomme ansiosta olemme säilyttäneet tämän aseman vielä nykypäivänäkkin.



Innovaatio

Sears on patentoinut vuosien mittaan yli 60 ominaisuutta, ja se on suunnitellut tai tuonut markkinoille ensimmäisenä esim. seuraavia ominaisuuksia: säädettävät käsinojat, kiekkomaiset liukukiskot, paikalleen kaadettavat Fabiform-tyynyt, mekaanisten saksien kaltaiset jousitukset, istuimen takana ja alla olevat paineilmajousitukset sekä vaaka- ja siveeristetyt. Searsin matalataajuinen 1,2 Hz:n jousitus oli teknistä huippua sen tullessa markkinoille vuonna 1987.



Ise suunniteltiin erityisesti vaimentamaan suurten traktoreiden ja akseli- tai nykyään ohjaamojousituksella varustettujen traktoreiden värinää. Istuinten alhaiset resonanssitaajuudet vähentävät käyttäjien kohdistuvaa värinää ja säsäyksiä huomattavasti. Erinomaisen mukavuuden lisäksi tämä mahdollistaa myös rennon ja valppaan työskentelyn. Kilpailijamme ovat alkaneet päästä näihin ominaisuuksiin vasta äskettäin.



Istuinajon innovaatio

Koska Sears haluaa säilyttää teknisen johtoasemansa maastoajoneuvojen istuinten toimittajana, olemme tuoneet markkinoille innovatiivisen ja kehittyneen, täysin uuden jousitusjärjestelmän, mm. APS- (Advanced Passive Suspension, kehittynyt passiivinen jousitus) sekä puoliaktiiviset ja aktiiviset mallit, joilla jousitustemme taajuuksarvot laskevat alle 0,5 Hz:iin. Käyttäjä hyötyy suuremmasta mukavuudesta, paremmasta ajokokemuksesta ja jopa värinän vähenemisestä.



Mukavuus

Searsin istuimet panttiin ensimmäisinä maastoajoneuvojen istuimina kattavaan ergonomiseen erittelyyn. Käyttäjä saa mahdollisimman suuret mukavuustasot tyynymallilla parantavilla paineenkartoitustekniikoilla ja jousitusasetuksilla optimoivalla kuuden asteen akselin ajosimuloinnilla (kuva vasemmalla).

Istuimissa on helppokäyttöisiä toimintoja ja säätöjä moniin eri käyttötilanteisiin. Nämä nimellisarvot on testattu kentällä Pohjois-Amerikan preerioiden erittäin vaativissa olosuhteissa, esim. graniittikaivos- ja tukkialoilla. Tällaisten koneiden kuljettajat käyttävät istuimia usein yli 16 tuntia kerrallaan. Searsin istuimia testataan tällaisissa oloissa. Malliemme leimaa antava piire on verraton mukavuus. Ergonomisesti suunniteltu suipentuva selkänoja mahdollistaa liikkumisen kaikissa työoloissa ja leveät kaksinkertaiset istuintyynyt ja käsinojat antavat käyttäjälle optimitukea rajoittamatta liikeratoja. Searsin istuimet on helppo säätää halutulle mukavuustasolle niiden monilla eri säädöillä, esim. käsinojan korkeus, istuimen kallistuma, istuimen korkeus ja ristiselän tuki.



Kestävyys

tuotteet ovat kestävyudessa maineensa veroisia. Ainoana maastoajoneuvojen istuinten valmistajana Sears on jo kymmenen vuoden ajan suunnitellut ja tuottanut istuimia, liukukiskoja ja jousituksia, joiden nimelliskestoikä kaikkein vaativimmissa kaivosoloissa on 5 000 tuntia.

Eikä tämä vielä riittänyt Searsille, vaan se kehitti viiden vuoden ajan uutta palkittua istuinta rakennusalaalle. Istuimen nimelliskestoikä on 10 000 tuntia, ja siinä on käytetty materiaaleja ja menetelmiä, jotka ovat täysin uusia maastoajoneuvoissa. Searsin kokemusta ja tietoutta on käytetty hyväksi jokaisen istuimen tuotannossa, mikä takaa turvallisuuden ja mielenrauhan.

- 1 Säädettävä selkänojan korkeus (lisävaruste)
- 2 Ergonomisesti muotoiltu selkänoja helpottaa liikkumista
- 3 Sormenpäillä säädettävät, taitettavat käsinojat, joiden sisäpinnalla oleva vaahtomuovi lisää mukavuutta
- 4 Kaksinkertaiset pehmeät tyynyt, jotka takaavat Searsin tunnetun mukavuuden
- 5 Kompakti paineilmajousitus, jossa 80 mm:n korkeussäätö
- 6 Painon säätö 30-130kg
- 7 160mm Liukukiskon liike
- 8 Vaakaeristys vähentää värinää, joka syntyy suurilla nopeuksilla tai laitteita hinattaessa (lisävaruste)
- 9 Säädettävä selkänojan kallistuma
- 10 Ristiselän tuki
- 11 Kaksinkertaiset pehmeät tyynyt, jotka takaavat Searsin tunnetun mukavuuden



5030

2030

1430

930

	5030	2030	1430	930
Käsinojat				
Kallistuman säätö, taittuvuus	●			
Kallistuman säätö, taittuvuus 75mm x 330mm		●		●
Veluuripaalliste, veluurikangas	●	●	●	●
Painon säätö	●	●	●	●
Jousitus				
Kompakti paineilmajousitus ja 12v kompressori	●	●	●	●
Painon säätö 30-130kg	●	●	●	●
80mm jousituksen liike	●	●	●	●
Korkeussäätö 30mm	●	●	●	●
Eteen-taakse säätö yli 160mm alueella	●	●	●	●
Ristiselän tuki	●	●	●	●
Manuaalinen paineilma	●	●	●	●
Mekaaninen		●		
Tyynyt				
Kaksinkertainen	●	●	●	●
Leveys 500mm	●	●	●	●
Vakio 455mm	●	●	●	●
Säädettävä selkänojan kallistuma	●	●	●	●
Asiakirjakotelo	●	●	●	●
LISÄVARUSTEENA HANKITTAVAT TOIMINNOT				
Musta päällysmuovi	○	○	○	○
Turvavyö	○	○	○	○
Vaakaeristys	○	○	○	○
Selkänojan jatke	○	○	○	○
Siveeristys	○	○	○	○
Istuinvipu	○	○	○	○

● Vakio ○ Lisävaruste

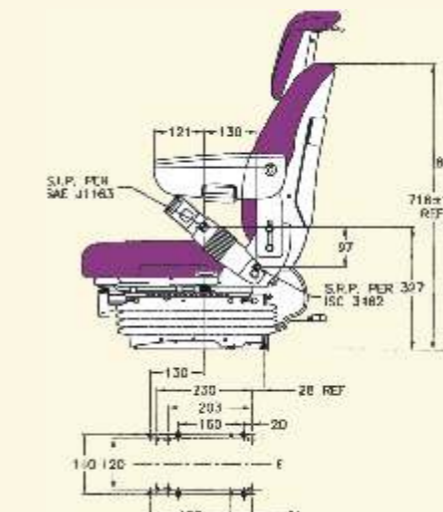
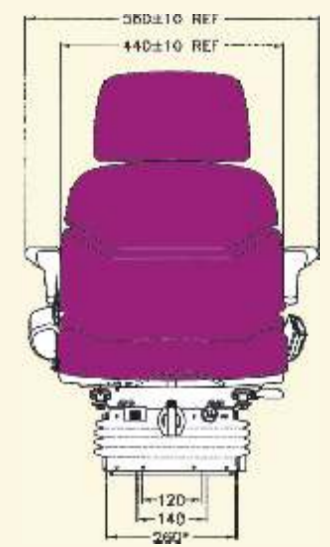
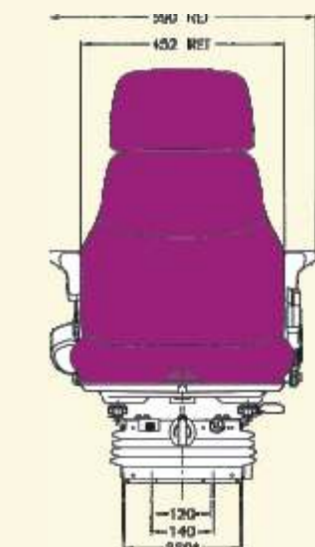
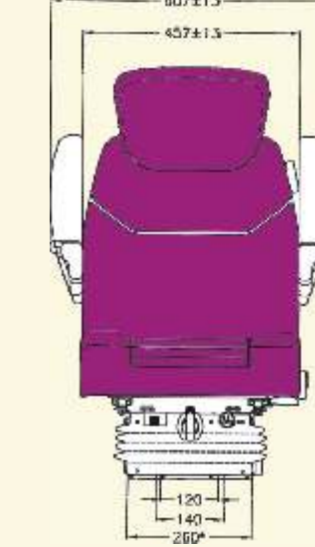
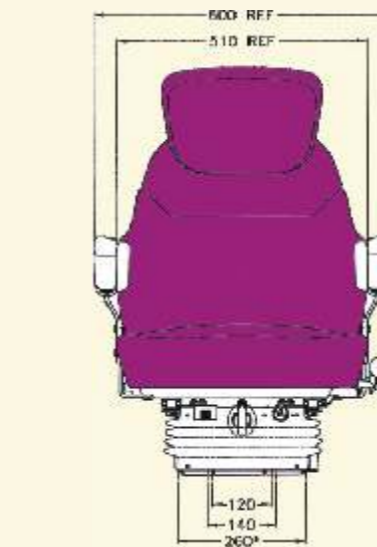
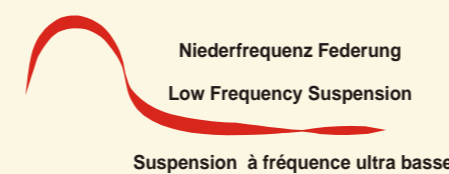

5030-5007 sarjan

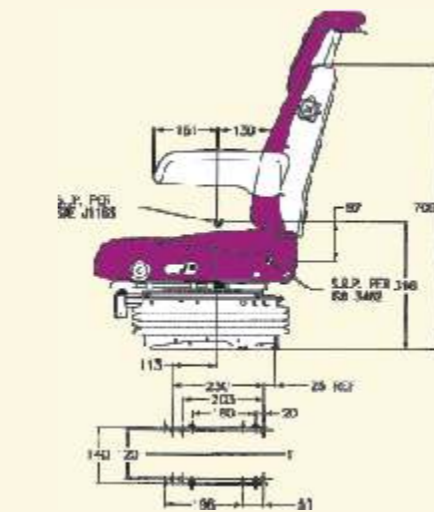

2030-2007 sarjan

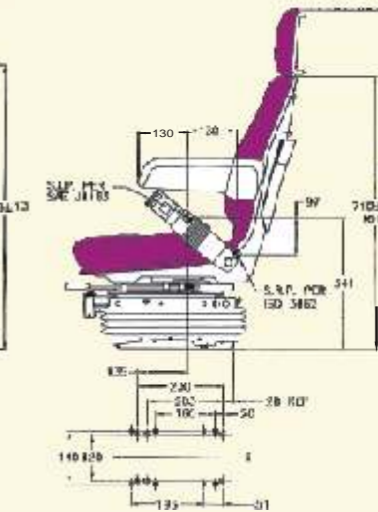

1430-1407 sarjan

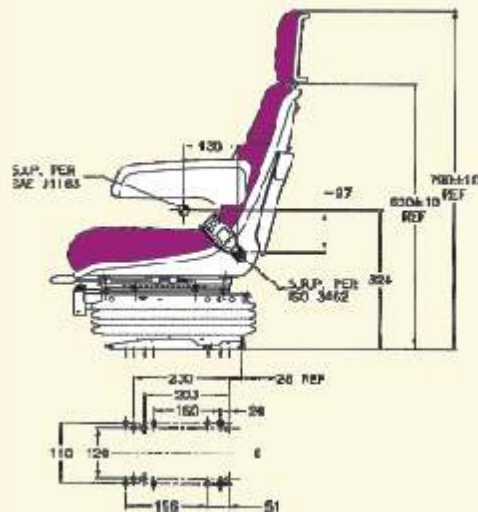

930-907 sarjan

KOMPAKTI MEKAANINEN SARJA

- 1 Säädettävä selkänöjan korkeus (lisävaruste)
- 2 Ergonomisesti muotoiltu selkänöja helpottaa liikkumista
- 3 Sormenpäällä säädettävät, taitettavat käsinojat, joiden sisäpinnalla oleva vaahtomuovi lisää mukavuutta
- 4 Kaksinkertaiset pehmeät tyynyt, jotka takaavat Searsin tunnetun mukavuuden
- 5 Kompakti paineilmajousitus, jossa 80 mm:n korkeussäätö
- 6 Painon säätö 30-130kg
- 7 Korkeussäädön rajoitin, 60 mm:n säätö
- 8 160mm Liukukiskon liike
- 9 Vaakaeristys vähentää tärinää, joka syntyy suurilla nopeuksilla tai laitteita hinattaessa (lisävaruste)
- 10 Säädettävä selkänöjan kallistuma
- 11 Ristiselän tuki
- 12 Vaakaeristys vähentää tärinää, joka syntyy suurilla nopeuksilla



	5007	2007	1407	907
Käsinojat				
Kallistuman säätö, taittuvuus 70mm x 320mm	●	●	●	●
Taittuvuus 75mm x 330mm	●	●	●	●
Veluuripäällyste, veluurikangas	●	●	●	●
Musta päällysmuovi	●	●	●	●
Jousitus	●	●	●	●
Kompakti mekaaninen jousitus	●	●	●	●
Painon säätö30-130kg	●	●	●	●
80 mm jousituksen liike	●	●	●	●
80 mm korkeussäätö	●	●	●	●
Korkeussäädön rajoitin	●	●	●	●
Eteen-taakse säätö yli 160mm range alueella	●	●	●	●
Ristiselän tuki	●	●	●	●
Manuaalinen painelma	●	●	●	●
Mekaaninen	●	●	●	●
Tyynyt	●	●	●	●
Kaksinkertainen	●	●	●	●
Leveä 500mm	●	●	●	●
Vakio 455mm	●	●	●	●
Kaksinkertainen	●	●	●	●
Asiakirjakotelo	●	●	●	●
LISÄVARUSTEENA HANKITTAVAT TOIMINNOT				
Musta päällysmuovi	●	●	●	●
Turvavyö	●	●	●	●
Selkänöjan jatke	●	●	●	●
Vaakaeristys	●	●	●	●
Istuinvipu	●	●	●	●

● Vakio ● Lisävaruste

MEKAANINEN SARJA PIENILLE KONEILLE

	906D	906S	906E
Tyynyt Kaksinkertainen	●	●	●
Kallistuman säätö, taittuvuus 75mm x 330mm	●	●	●
Veluuripäällyste, veluurikangas	●	●	●
Musta päällysmuovi	●	●	●
Mekaaninen jousitus	●	●	●
80 mm jousituksen liike	●	●	●
Painon säätö 50-120kg	●	●	●
Korkeussäätö 60mm	●	●	●
Eteen-taakse säätö yli -140mm alueella	●	●	●
LISÄVARUSTEENA HANKITTAVAT TOIMINNOT			
Turvavyö	●	●	●
Kallistuman säätö, taittuvuus	●	●	●
Istuinvipu	●	●	●
Selkänöjan jatke	●	●	●
Vaakaeristys	●	●	●
Asiakirjakotelo	●	●	●

● Vakio ● Lisävaruste

900 sarjan

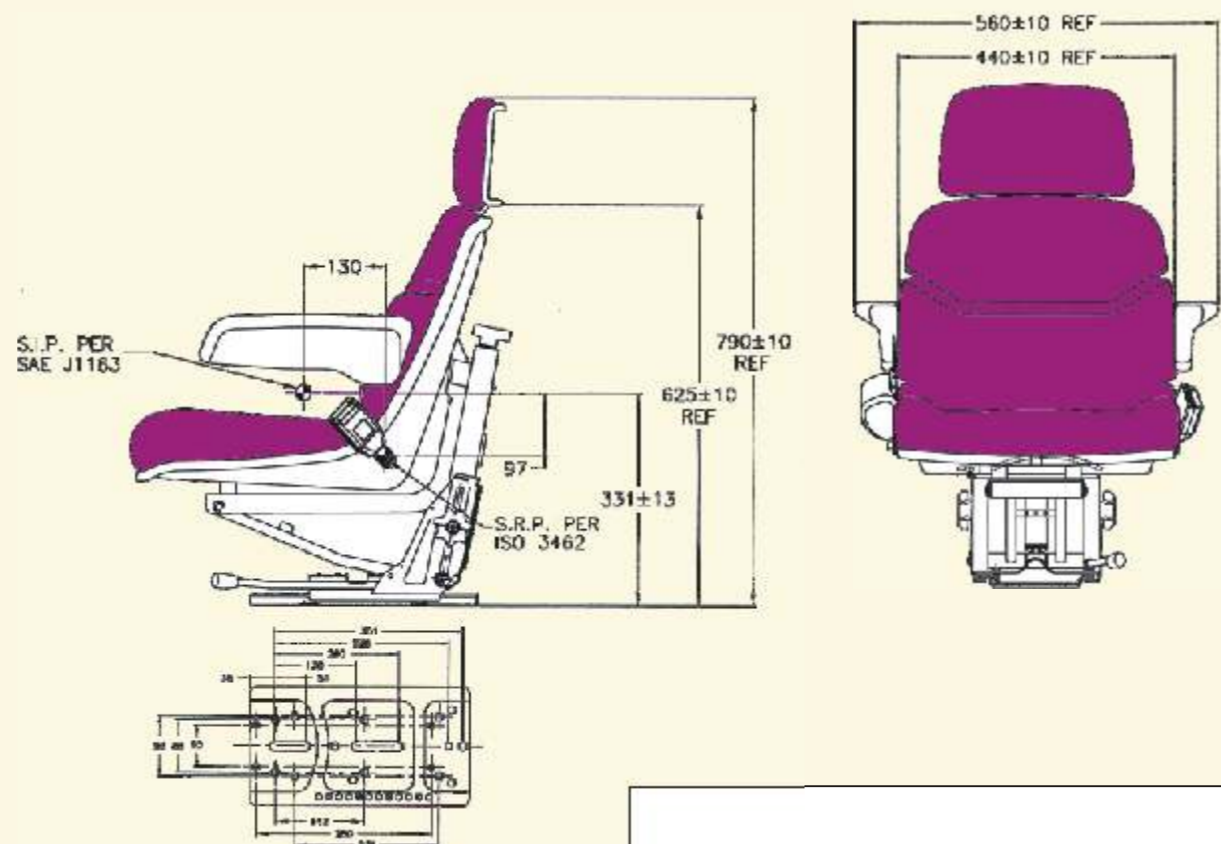

Sears Manufacturing Co. (Europe) Ltd.
Unit 33, Rassau Industrial Estate,
Ebbw Vale, Gwent NP23 5SD.
United Kingdom
Tel. 0044(0) 1495304518
Fax. 0044(0) 1495304452
Email: info@searsseating.co.uk
www.searsseating.com

ISTUIMET

VIINIPELLOILLE KOMPAKTEIHIN
PIENIIN JA KESKIKOKOISIIN
MAATALOUSKONEISIIN



TÄYDELLISTÄ MUKAVUUTTAT

Innovaatio
Kestävyys
Mukavuus



SEARS SEATING