

5000 sarjan

	D5075	D5065	5055	5045	5040	5010
Rajaton korkeus- ja painosäätö	•	•	•	•	•	•
Käsinajat	•	•	•	•	•	•
Kallistuman säätö, taittuvuus	•	•	•	•	•	•
70 mm x 320mm	•	•	•	•	•	•
Veluuripäällyste, veluurikangas	•	•	•	•	•	•
Säädettävät iskunvaimentimet	•	•	•	•	•	•
Ei säädettävissä	•	•	•	•	•	•
21°:n kiertö	•	•	•	•	•	•
Jousituksen	•	•	•	•	•	•
Paineilmajousitus ja 12v kompressori	•	•	•	•	•	•
Mekaaninen jousitus, painoalue: 30140 kg	•	•	•	•	•	•
Alhaisen ominaistajuuden jousitus	•	•	•	•	•	•
80 mm jousituksen liike	•	•	•	•	•	•
Korkeussäätö	•	•	•	•	•	•
80mm	•	•	•	•	•	•
Jousituksen korkeussäädön rajoitin	•	•	•	•	•	•
Eteen-taakse säätö yli 200 mm:n alueella	•	•	•	•	•	•
Vaakaeristys	•	•	•	•	•	•
Ristiselän tuki	•	•	•	•	•	•
Sähköinen paine ilma	•	•	•	•	•	•
Manuaalinen paine ilma	•	•	•	•	•	•
Tyynyt	•	•	•	•	•	•
Kaksinkertainen	•	•	•	•	•	•
Leveä (520 mm)	•	•	•	•	•	•
Säädettävä selkänöjan kallistuma	•	•	•	•	•	•
Integroitu selkänöjan jatke	•	•	•	•	•	•
Säädettävä istuintynnyin pituus ja kallistuma	•	•	•	•	•	•
Asiakirjakotelo	•	•	•	•	•	•
LISÄVARUSTEENA HANKITTAVAT TOIMINNOT						
Turvavyö	•	•	•	•	•	•
Sivueristys	•	•	•	•	•	•
Istuinlämmitys	•	•	•	•	•	•
Istuinvipu	•	•	•	•	•	•

• Vakio • Lisävaruste

Kaikissa 5000-sarjan malleissa on runsaasti yhteisiä piirteitä. Joustavuus on istuinsarjamme tärkein ominaisuus. Jokaisessa istuimessa on samat perusominaisuudet.

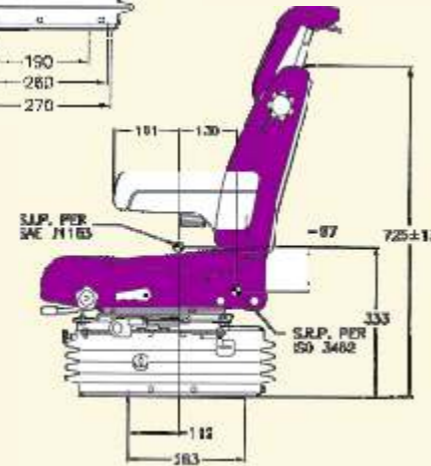
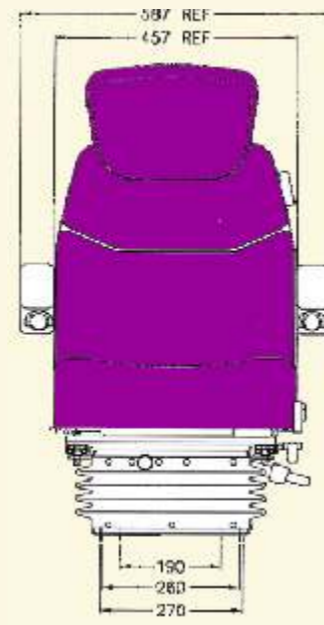

2000 sarjan

	2055	2045	2040	2010
Rajaton korkeus- ja painosäätö	•	•	•	•
Käsinajat	•	•	•	•
Kallistuman säätö, taittuvuus	•	•	•	•
70mm x 320mm	•	•	•	•
Fold up 75mm x 330mm	•	•	•	•
Veluuripäällyste, veluurikangas	•	•	•	•
Säädettävät iskunvaimentimet	•	•	•	•
Ei säädettävissä	•	•	•	•
21°:n kiertö	•	•	•	•
Jousituksen	•	•	•	•
Paineilmajousitus ja 12v kompressori	•	•	•	•
Mekaaninen jousitus, painoalue: 30140 kg	•	•	•	•
Alhaisen ominaistajuuden jousitus	•	•	•	•
80 mm jousituksen liike	•	•	•	•
Korkeussäätö	•	•	•	•
80mm	•	•	•	•
75mm	•	•	•	•
Jousituksen korkeussäädön rajoitin	•	•	•	•
Eteen-taakse säätö yli 160mm alueella	•	•	•	•
Vaakaeristys	•	•	•	•
Ristiselän tuki	•	•	•	•
Tyynyt	•	•	•	•
Kaksinkertainen	•	•	•	•
Vakio 455 mm	•	•	•	•
Asiakirjakotelo	•	•	•	•
Säädettävä selkänöjan kallistuma	•	•	•	•
Integroitu selkänöjan jatke	•	•	•	•
Säädettävä istuintynnyin pituus ja kallistuma	•	•	•	•
LISÄVARUSTEENA HANKITTAVAT TOIMINNOT				
Turvavyö	•	•	•	•
Sivueristys	•	•	•	•
Istuinlämmitys	•	•	•	•
Istuinvipu	•	•	•	•

• Vakio • Lisävaruste

Kaikissa 2000-sarjan malleissa on runsaasti yhteisiä piirteitä. Joustavuus on istuinsarjamme tärkein ominaisuus. Jokaisessa istuimessa on samat perusominaisuudet.

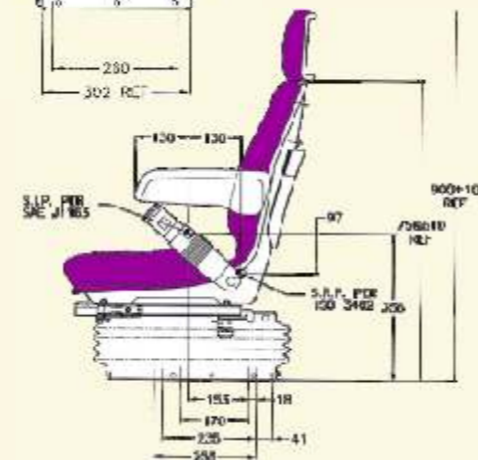
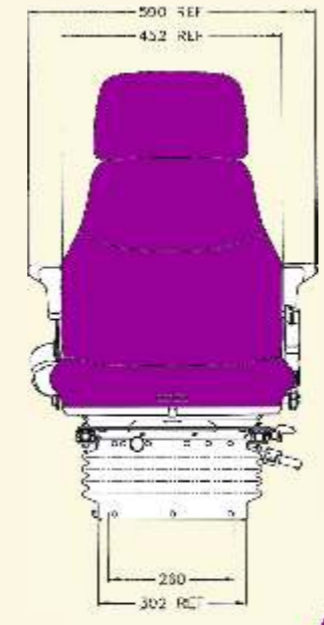

1400 sarjan

	1455	1445	1440	1410
Rajaton korkeus- ja painosäätö	•	•	•	•
Käsinajat	•	•	•	•
Kallistuman säätö, taittuvuus	•	•	•	•
70mm x 320mm	•	•	•	•
Fold up 75mm x 330mm	•	•	•	•
Veluuripäällyste, veluurikangas	•	•	•	•
Säädettävät iskunvaimentimet	•	•	•	•
Ei säädettävissä	•	•	•	•
21°:n kiertö	•	•	•	•
Jousituksen	•	•	•	•
Paineilmajousitus ja 12v kompressori	•	•	•	•
Mekaaninen jousitus, painoalue: 30140 kg	•	•	•	•
Alhaisen ominaistajuuden jousitus	•	•	•	•
80 mm jousituksen liike	•	•	•	•
Korkeussäätö	•	•	•	•
80mm	•	•	•	•
75mm	•	•	•	•
Jousituksen korkeussäädön rajoitin	•	•	•	•
Eteen-taakse säätö yli 160mm alueella	•	•	•	•
Vaakaeristys	•	•	•	•
Tyynyt	•	•	•	•
Kaksinkertainen	•	•	•	•
Leveä 490mm	•	•	•	•
Asiakirjakotelo	•	•	•	•
LISÄVARUSTEENA HANKITTAVAT TOIMINNOT				
Turvavyö	•	•	•	•
Sivueristys	•	•	•	•
Istuinlämmitys	•	•	•	•
Istuinvipu	•	•	•	•

• Vakio • Lisävaruste

Kaikissa 1400-sarjan malleissa on runsaasti yhteisiä piirteitä. Joustavuus on istuinsarjamme tärkein ominaisuus. Jokaisessa istuimessa on samat perusominaisuudet.

Sears Manufacturing Co.(Europe)Ltd
Unit 33, Rassau Industrial Estate,
Ebbw Vale, Gwent NP23 5SD.
United Kingdom
Tel. 0044(0) 1495304518
Fax. 0044(0) 1495304452
Email: info@searsseating.co.uk
www.searsseating.com

SEARS SEATING



ISTUIMET
KESKIKOKOISIIN,
SUURIIN JA ERITTÄIN SUURIIN
MAATALOUSKONEISIIN

TÄYDELLISTÄ MUKAVUUTTAA

Innovaatio
Kestävyys
Mukavuus



SEARS SEATING

SEARS SEATING

SEARS SEATING



Sears mikä ihmeen Sears? Taustaa

Vuonna 1855 perustettu Sears Manufacturing Company oli maatalous-rakennus- ja teollisuusajoneuvojen erikoistuunin uraauurtava kehittäjä. Heti markkinoille tullessaan Sears sai maineen teknisesti kehittyneiden, verratonta mukavuutta ja kestävyttä antavien tuotteiden toimittajana. Näistä ominaisuuksista tuli Searsin tavaramerkki, ja ne tekivät Searsista maastoajoneuvojen istuinten ykkösen, ja voimme tyytyväisinä todeta, että edistyksellisen innovaatiomme ansiosta olemme säilyttäneet tämän aseman vielä nykypäivänäkkin.



Innovaatio

Sears on patentoinut vuosien mittaan yli 60 ominaisuutta, ja se on suunnitellut tai tuonut markkinoille ensimmäisenä esim. seuraavia ominaisuuksia: säädettävät käsinojat, kiekkomaiset liukukiskot, paikalleen kaadettavat Fabriform-tyynyt, mekaanisten saksien kaltaiset jousitukset, istuimen takana ja alla olevat paineilmajousitukset sekä vaaka- ja sivueristykset. Searsin matalataajuisen 1,2 Hz:n jousitus oli teknistä huippua sen tulla markkinoille vuonna 1987.



ISe suunniteltiin erityisesti vaimentamaan suurten traktoreiden ja akseli- tai nykyään ohjaamojousituksella varustettujen traktoreiden erittäin resonanssitaajuuudet vähentävät käyttäjiin kohdistuvaa värinää ja säsäyksiä huomattavasti. Erinomaisen mukavuuden lisäksi tämä mahdollistaa myös rennon ja valppaan työskentelyn. Kilpailijamme ovat alkaneet päästä näihin ominaisuuksiin vasta äskettäin.



Istuinajan innovaatio

Koska Sears haluaa säilyttää teknisen johtoasemansa maastoajoneuvojen istuinten toimittajana, olemme tuoneet markkinoille innovatiivisen ja kehittyneen, täysin uuden jousitusjärjestelmän, mm. APS- (Advanced Passive Suspension, kehittynyt passiivinen jousitus) sekä puoliaktiiviset ja aktiiviset mallit, joilla jousitustemme taajuuksarvot laskevat alle 0,5 Hz:iin. Käyttäjää hyötyy suuremmasta mukavuudesta, paremmasta ajokokemuksesta ja jopa värinän vähenemisestä.



Mukavuus

Searsin istuimet pantiin ensimmäisinä maastoajoneuvojen istuimiin kattavaan ergonomiseen erittelyyn. Käyttäjää saa mahdollisimman suuret mukavuustasot tyyntymällä parantavilla paineenkartoitustekniikoilla ja jousitusasetuksia optimoivalla kuuden asteen akselin ajosimuloinnilla (kuva vasemmalla).

Istuimissa on helppokäyttöisiä toimintoja ja säätöjä moniin eri käyttötilanteisiin. Nämä nimellisarvot on testattu kentällä Pohjois-Amerikan preerioiden erittäin vaativissa olosuhteissa, esim. graniittikaivos- ja tukkialoilla. Tällaisten koneiden kuljettajat käyttävät istuimia usein yli 16 tuntia kerrallaan. Searsin istuimia testataan tällaisissa oloissa. Malliimme leimaa antava piirre on verraton mukavuus. Ergonomisesti suunniteltu suipentuva selkänoja mahdollistaa liikkumisen kaikissa työoloissa ja leveät kaksinkertaiset istuinytynyt ja käsinojat antavat käyttäjälle optimitukea rajoittamatta liikerajoja. Searsin istuimet on helppo säätää halutulle mukavuustasolle niiden monilla eri säädöillä, esim. käsinojan korkeus, istuimen kallistuma, istuimen korkeus ja ristiselän tuki.



Kestävyys

tuotteet ovat kestävyudessa maineensa veroisia. Ainoana maastoajoneuvojen istuinten valmistajana Sears on jo kymmenen vuoden ajan suunnitellut ja tuottanut istuimia, liukukiskoja ja jousituksia, joiden nimelliskestoikä kaikkein vaativimmissa kaivosoloissa on 5000 tuntia. Eikä tämä vielä riittänyt Searsille, vaan se kehitti viiden vuoden ajan uutta palkittua istuinta rakennusosalalle. Istuimen nimelliskestoikä on 10 000 tuntia, ja siinä on käytetty materiaaleja ja menetelmiä, jotka ovat täysin uusia maastoajoneuvoissa Sears jälleen uraauurtajana. Searsin kokemuksesta ja tietotaitoa on käytetty hyväksi jokaisen ajokokemuksen myös suurilla nopeuksilla, mikä vähentää vartalon värinää ja ristiselkään kohdistuvaa painetta.



1400 SARJAN

5000 SARJAN

2000 sarjan



Säädettävä selkänojan korkeus
Jokaisen selkä on erilainen. Selkänojan integroitua jatketta voidaan säätää mahdollisimman mukavaksi. Kun se säädetään selän pituudelle sopivaksi, se estää väärän asennon aiheuttamat vaivat ja pitää käyttäjän rentona myös pitkään ajoneuvoa käytettäessä. Se voidaan säätää 11 askeleen välein alueelle 495- 700 mm. Selkänojan jatke voidaan haluttaessa vetää kokonaan sisään.

Verhoilu
Luja, kulutusta ja vettä kestävä, tyylikäs ja näyttävä

Täysin säädettävä käsinoja
Näiden täysin taitettavien käsinojen kallistumaa on helppo säätää koneen liikkumassa, ja niiden sisällä on mukkea vaahtomuovipehmuste, joka lisää mukavuutta käyttäjän kääntyessä istuimella.

Leveät, kaksinkertaiset tyynyt
Euroopassa ja Pohjois-Amerikan preeriolla kehitetyt istuinytynyt antavat erittäin suuret tuki- ja mukavuustasot, ja niiden ergonominen muotoilu käsittää kaksinkertaisen vaahtomuovin, joka tekee Searsin istuinytynyt ainutlaatuisen mukavia.

Istuinytynyt kulman säätö
Kolmen askeleen välein säädettävä istuimen kallistuma vähentää polvitaipeisiin kohdistuvaa painetta.



Istuinytynyt jatke
60 mm viiden askeleen välein, tukea reisille käyttäjän pituudesta riippumatta

Alhaisen ominaistajuuden jousitus
Vuonna 1987 Sears toi markkinoille alhaisen taajuuden jousitukset ajokokemuksen ja istuinten optimimukavuutta varten. Viidetoista vuoden kokemus matalataajuisien tuotteiden kehittämisessä on tehnyt Searsista maailman johtavan kehittyneiden jousitusten toimittajan. Kokemuksemme ansiosta säsäyksen ja värinän vähenemistä on huomattavasti parannettu ajokokemuksen myös suurilla nopeuksilla, mikä vähentää vartalon värinää ja ristiselkään kohdistuvaa painetta.

Niederfrequenz Federung
Low Frequency Suspension
Suspension à fréquence ultra basse

Jousituksen iskunpituussäädön rajoitin
Tämä toiminto on hyödyllinen ohjaamon kattorajoituksille, ja se mahdollistaa istuimen SIP-kohdan (Seat Index Position) vähenemisen jopa 60 mm:llä.

Liukukiskon liike
200 mm:n sarja
Pyörä liikuu ja istuin siirtyä tasaisesti

Globaalinen toimittaja: AGCO (Challenger), Bobcat, CASE IH, Caterpillar, John Deere, McCormick, New Holland.



Asiakirjakotelo

Ergonomisesti kehitetty selkätuki
Mahdollistaa vapaan liikkumisen

Ristiselän paineilmatuki
Selkähoitoa nappia painamalla. Ristiselän paineilmatuki mukautuu selän kaarevuuden mukaan nopeasti ja tarkasti. Se edistää mukavuutta ja estää selkärankaa vahingoittumasta tukemalla alaselkää ergonomisesti.

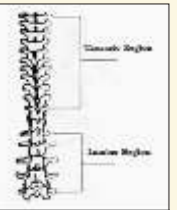

Istuinlämmitys (lisävaruste)
Säädettävä lämmitin, jonka monikuiturakenne mahdollistaa pikaisen lämpenemisen..

Käsinojan kiinnitetty paineilmaiventtiilin kytkin
Istuimen korkeuden yksinkertainen ja tarkka säätö sormenpäillä riippumatta siitä, onko ajoneuvo pysähtynyt vai liikkeellä. Kytimen asento mahdollistaa nopean ja helpon säätämisen missä tahansa työtilanteessa.

80 mm istuin korkeuden säätö
Sopiva korkeus käyttäjän pituudesta riippumatta

80 mm jousituksen liike
Eristää kovimmatkin kohtisuorat säsäyksen

Selkänojan kallistuman rajaton säätö

Sivueristys
Lisävarusteena hankittava sivueristysjärjestelmä parantaa ajokokemusta kovissa ympäristöissä ja vähentää siten sivusuunnassa tapahtuvaa värinää.

Vaakaeristys
Tämä täysin jousitettu ja 50 mm:n liikkeellä vaimennettu lukittava toiminto antaa mahdollisimman hyvän suojan edestä taakse tapahtuvilta säsäyksiltä ja värinältä, joita ilmenee suurilla nopeuksilla, kovassa maastossa tai perävaunuja tai muita lisälaitteita käytettäessä.

Kiertolaakeri
21°:n pyörä säätö vasemmalle ja oikealle joko lukittuna, ilman lukkoa tai vapaalla kierrolla. Tämä helpottaa käyttöä ajan aikana, istuimelle noustaessa ja siitä poistuttaessa sekä perälaitetta käytettäessä.

Säädettävä vaimennin
Kovien ja pehmeiden asetusten lisäksi täysin monisäätöinen vaimennin, joka sopii lähes kaikkiin töihin ja maasto-oloihin.