



## Sears cégünk története

Az 1855-ben alapított Sears Manufacturing Vállalat úttörő volt a mezőgazdasági, építőipari és ipari járművek speciális ülései kifejlesztésében. Miután betört a piacra, a Sears cég azonnal megalapozta hírnevét a modern technológiájú ülések forgalmazásával, amelyek páratlan kényelmet és tartósságot kínálnak. Ezek a tulajdonságok fémjelzik a Sears ülést, amelyek által a Sears cég piacvezető lett az off-road ülésiparban. Ezt a pozíciót folyamatos újítások által még mindig büszkén birtokoljuk a mai napig.

Speciálisan úgy tervezték azt, hogy elnyelje a vibrációt, amely jellemző volt a nagy méretű traktorokra, és a tengely és most fülke felfüggesztés traktorokra. Az ülés alacsony természetes frekvenciája jelentősen csökkenti a jármű kezelő által érzett vibrációt és rázkódást. Mindez nemcsak kiemelkedő kényelmet kínál, hanem azt is lehetővé teszi, hogy a vezető pihenjen maradéktalanul a munkája közben. Ez egy olyan fejlesztésünk volt, amelyet versenytársaink csak nemrégiben kezdtek alkalmazni.

Az ülésfunkciók és vezérlések könnyen használhatók. Ezeket aztán terepen tesztelik a legnehezebb körülmények között az észak-amerikai prériken, pl. a gránitfejt és fakitermelés iparban. Ezeknek a gépeknek a kezelője gyakran több, mint 16 órát töltenek az ülésben. Ezek bizonyítják a Sears ülések minőségét. Minden egyes modellünk egyedülálló kényelmet nyújt. Az ergonomiailag megtervezett, kényelmes háttámla lehetővé teszi a szabad mozgást minden munka-situációban, míg a széles, dupla mélységű ülés párnák és kartámlák optimálisan támasztanak, a mozgás korlátozása nélkül. A Sears ülések a legnagyobb kényelmet kínálják köszönhetően az állítható kartámla magasságnak, ülésdőlésnek, ülés magasság beállíthatóságnak, és a deréktámasznak.



## Újítások az ülésrugózásban

Szerettük volna megtartani a szakmai terén vezető pozíciókat az off-road ülésiparban, ezért Sears bevezetett egy újdonságnak számító és modern, teljesen új felfüggesztési kínálatot, amely magába foglalja az Advanced Passive (APS), és a Semi-Active, valamint Active verziókat, amelyek 0.5 Hz-re képesek lecsökkenteni a rugózási frekvenciát. A jármű vezetője számára ez fokozott kényelmet nyújt, fokozott utazási teljesítményt, és a vibrációt még nagyobb csökkenti.



## Tartósság

A Sears jó hírneve a tartósság terén megalapozott, mivel ez az egyetlen off-road ülés gyártó cég, amely 10 éve tervez és gyárt üléseket, csúszókat és felfüggesztéseket, amelyek 5000, a legkeményebb körülmények között eltöltött munkórát bírnak ki.

Mivel a Sears cég ezzel nem elégedett meg, 5 évet fordítottak egy új, dinamikus ülés kifejlesztésére, amelyet az építőiparban használnak, és amelyet 10 000 munkórára terveztek, olyan anyagokat és eljárásokat használva, amelyek teljesen újjak az off-road ülésiparban egy újabb újítás a Seartól. Ez a tapasztalat és know-how van beépítve minden Sears ülésbe, biztonságot és lelki nyugalmat kínálva.



## Kényelem

Az off-road iparban először a Sears üléseket vetették alá mindenre kiterjedő ergonomiai elemzésnek. Az ülés párnatervezést nyomásmérő technikák segítik el, míg a felfüggesztés optimalizálását egy hatfokos tengely szimulátor (baloldali kép) segíti el a maximális kényelem érdekében.



## Innováció

A több mint 60, a nevünkhöz kapcsolódó szabadalommal Sears volt az első a következő megtervezésében vagy bevezetésében: állítható kartámla, a "puck" típusú csúszók, a "FabriForm" öntött ülés párná gyártása, mechanikus billő típusú felfüggesztés, és első-hátsó levegős rugózás, valamint vízszintes, függőleges lengéscsillapítás. A Sears alacsony frekvenciájú 1.2 Hz rugózási újdonság volt, amikor 1987-ben bevezették.



- 1 Állítható háttámla magasság (opció)
- 2 Ergonomiailag megformált háttámla a mozgás megkönnyítése érdekében.
- 3 Ujjhegygel állítható, felhajtható kartámla a belső felületen habbal béleelve az extra kényelem érdekében.
- 4 Dupla mélységű kényelmes ülés párnák a legendás Sears kényelem érdekében.
- 5 Kompakt légrugózás 80 mm (3") magasság állíthatósággal
- 6 30-140 kg súlyig
- 7 csúszási úthossz 160mm távolság
- 8 Vízszintes lengéscsillapítás a haladás, vagy vontatás során keletkező vibráció csökkentése érdekében (opció)
- 9 Ülés háttámla szögének beállítása
- 10 Deréktámasz
- 11 Könnyen cserélhető ülés és háttámla párnák



5030



2030



1430



930

|   | 5030 | 2030 | 1430 | 930 |
|---|------|------|------|-----|
| Kartámla                                      |      |      |      |     |
| Dőlésszög beállítás, felhajtható 70mm x 320mm | ●    |      |      |     |
| Felhajtható 75mm x 330mm                      |      | ●    | ●    | ●   |
| Velúr borítás, ülés huzat                     | ●    | ●    | ●    | ●   |
| Fekete szövet huzat                           | ●    |      |      |     |
| Rugózás                                       |      |      |      |     |
| Kompakt légrugózás 12v kompresszorral         | ●    | ●    | ●    | ●   |
| Súlyig 30-130kg                               | ●    | ●    | ●    | ●   |
| 80 mm rugózási úthossz                        | ●    | ●    | ●    | ●   |
| Magasság beállítás 80mm                       | ●    | ●    | ●    | ●   |
| 160 mm el./hátra állítás                      | ●    | ●    | ●    | ●   |
| Deréktámasz                                   |      |      |      |     |
| Manuális, légi                                | ●    |      |      |     |
| Mechanikus                                    |      | ●    |      |     |
| Ülés párnák                                   |      |      |      |     |
| Dupla mélység                                 | ●    | ●    | ●    | ●   |
| Szélesség 500mm                               | ●    | ●    | ●    | ●   |
| Standard 455mm                                |      |      |      | ●   |
| Háttámla dőlésszögének beállítása             | ●    | ●    | ●    | ●   |
| Írtartó                                       | ●    | ●    | ●    | ●   |
| OPCIÓK  |      |      |      |     |
| Fekete műbőr huzat                            | ●    | ●    | ●    | ●   |
| Biztonsági öv                                 | ●    | ●    | ●    | ●   |
| Vízszintes lengéscsillapító                   | ●    | ●    | ●    | ●   |
| Ülés háttámla                                 | ●    | ●    | ●    | ●   |
| Oldalirányú lengéscsillapító                  | ●    | ●    | ●    | ●   |
| Üléscsapszó                                   | ●    | ●    | ●    | ●   |

● Standard ● opcionális

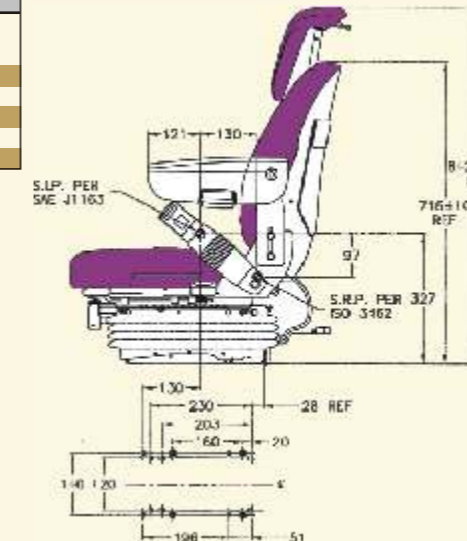
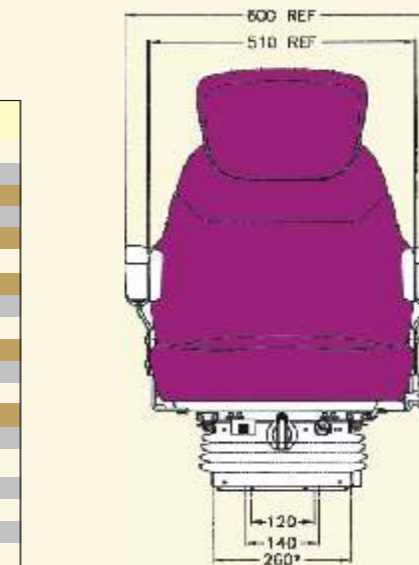
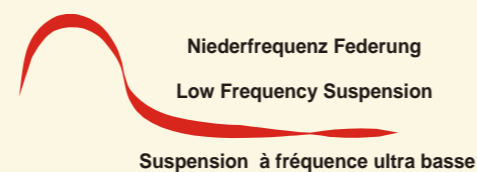

5030-5007

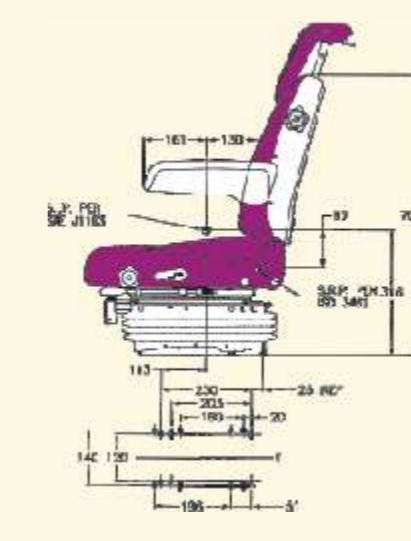
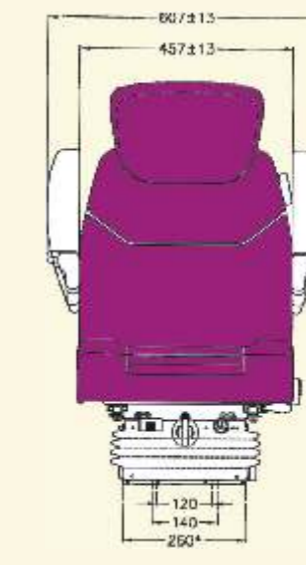

2030-2007

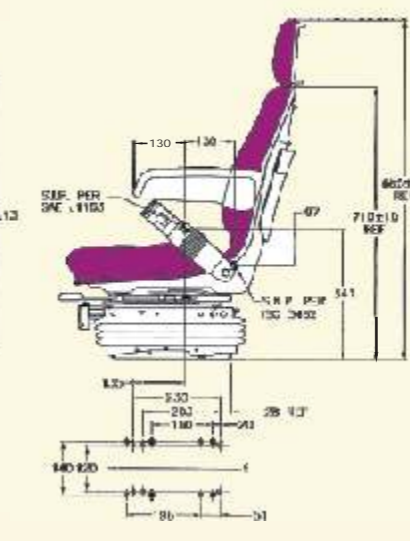
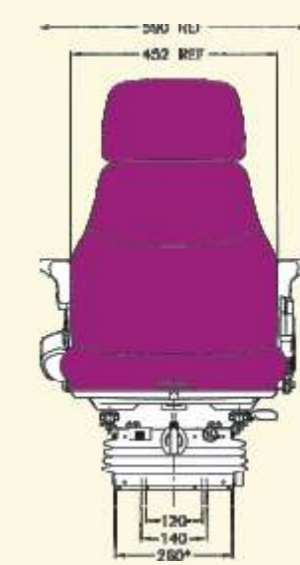

1430-1407

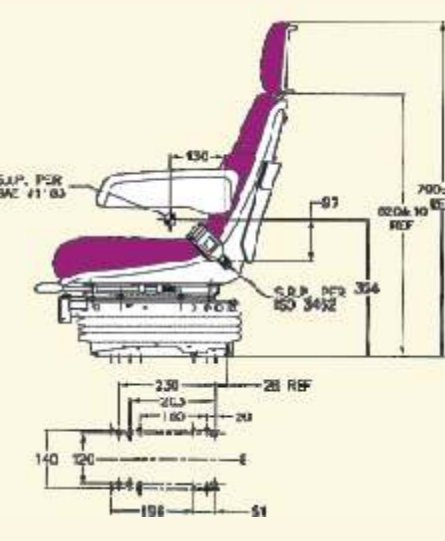
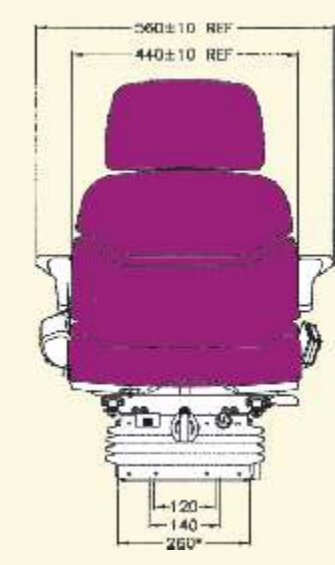

930-907

## KOMPAKT MECHANIKUS RUGÓZÁSÚ TERMÉKVÁLASZTÉK

- 1 Állítható háttámla magasság (opció)
- 2 Ergonómiailag megformált háttámla a mozgás megkönnyítése érdekében.
- 3 Ujjhegygel állítható, felhajtható kartámla a bels felületen habbal béleelve az extra kényelem érdekében.
- 4 Dupla mélység kényelmes ülés párnák a legendás Sears kényelem érdekében.
- 5 Kompakt mechanikus rugózás 80 mm magasság beállítás
- 6 30-140 kg súlyig
- 7 Változtatható magasság korlátozás 60 mm beállítás
- 8 csúszási úthossz 160mm távolság
- 9 Vízszintes lengéscsillapítás a haladás, vagy vontatás során keletkező vibráció csökkentése érdekében (opció)
- 10 Ülészókök beállítása
- 11 Deréktámasz
- 12 Könnyen cserélhető ülés és háttámla párnák



|   | 5007 | 2007 | 1407 | 907 |
|---|------|------|------|-----|
| Kartámla                                      |      |      |      |     |
| D lésszög beállítás, felhajtható 70mm x 320mm | ●    | ●    | ●    | ●   |
| Felhajtható 75mm x 330mm                      | ●    | ●    | ●    | ●   |
| Velúr borítás, ülés huzat                     | ●    | ●    | ●    | ●   |
| Fekete szövet huzat                           | ●    | ●    | ●    | ●   |
| Rugózás                                       |      |      |      |     |
| Kompakt mechanikus rugózás                    | ●    | ●    | ●    | ●   |
| 30-140 kg súlyig                              | ●    | ●    | ●    | ●   |
| 80 mm rugózási úthossz                        | ●    | ●    | ●    | ●   |
| Magasság beállítás 80 mm                      | ●    | ●    | ●    | ●   |
| Változtatható magasság korlátozás             | ●    | ●    | ●    | ●   |
| 160 mm el. re/hátra állítás                   | ●    | ●    | ●    | ●   |
| Deréktámasz                                   |      |      |      |     |
| Manuális, légi                                | ●    |      |      |     |
| Mechanikus                                    |      | ●    |      |     |
| Üléspárnák                                    |      |      |      |     |
| Dupla mélység                                 | ●    | ●    | ●    | ●   |
| Szélesség 500mm                               | ●    | ●    | ●    | ●   |
| Standard 455mm                                | ●    | ●    | ●    | ●   |
| Háttámla d lésszögének beállítása             | ●    | ●    | ●    | ●   |
| Iratartó                                      | ●    | ●    | ●    | ●   |
| OPCIÓK  |      |      |      |     |
| Fekete m. b. r. huzat                         | ●    | ●    | ●    | ●   |
| Biztonsági öv                                 | ●    | ●    | ●    | ●   |
| Vízszintes lengéscsillapító                   | ●    | ●    | ●    | ●   |
| Oldalirányú lengéscsillapító                  | ●    | ●    | ●    | ●   |
| Üléskapcsoló                                  | ●    | ●    | ●    | ●   |

● Standard ● opcionális

## MECHANIKUS RUGÓZÁSÚ TERMÉKVÁLASZTÉK KIS MÉRET GÉPEKHEZ

|                                   | 906D | 906S | 906E |
|-----------------------------------|------|------|------|
| Üléspárnák dupla mélység          | ●    | ●    | ●    |
| Kartámla felhajtható 75mm x 330mm | ●    | ●    | ●    |
| Velúr borítás, ülés huzat         | ●    | ●    | ●    |
| Fekete szövet huzat               | ●    | ●    | ●    |
| Fekete m. b. r. huzat             | ●    | ●    | ●    |
| Mechanikus rugózás                | ●    | ●    | ●    |
| 80 mm (3") rugózási úthossz       | ●    | ●    | ●    |
| 50-120 kg súlyig                  | ●    | ●    | ●    |
| Magasság beállítás 60mm           | ●    | ●    | ●    |
| 200 mm el. re/hátra állítás       | ●    | ●    | ●    |
| OPCIÓK                            |      |      |      |
| Biztonsági öv                     | ●    | ●    | ●    |
| D lésszög beállítás kartámla      | ●    | ●    | ●    |
| Üléskapcsoló                      | ●    | ●    | ●    |
| Ülés háttámla                     | ●    | ●    | ●    |
| Vízszintes lengéscsillapító       | ●    | ●    | ●    |
| Iratartó                          | ●    | ●    | ●    |

● Standard ● opcionális



900 2000 series

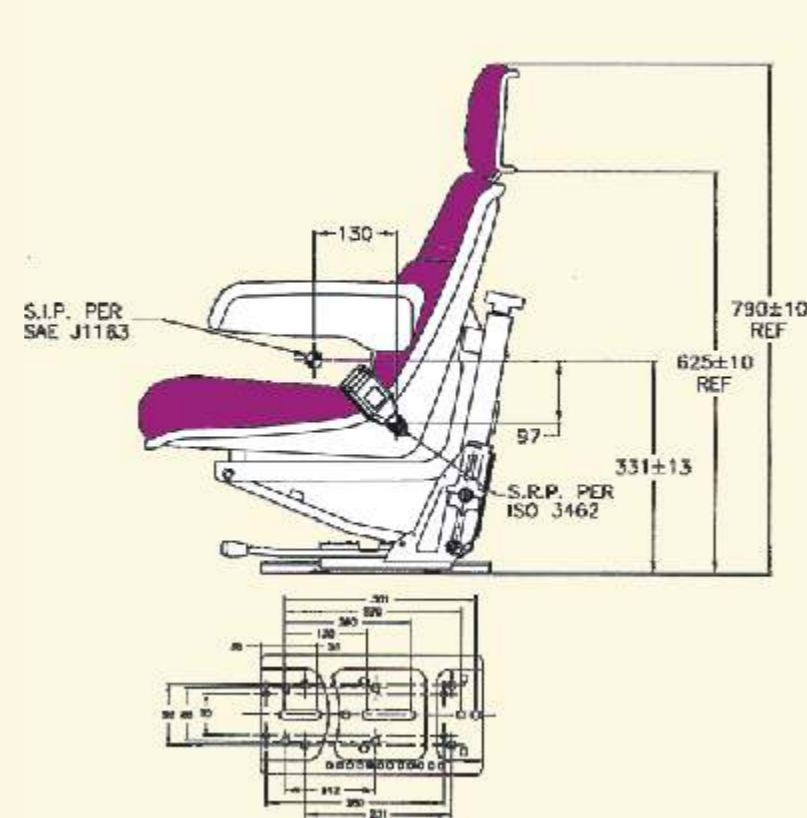

Sears Manufacturing Co. (Europe) Ltd.  
Unit 33, Rassau Industrial Estate,  
Ebbw Vale, Gwent NP23 5SD.  
United Kingdom  
Tel. 0044(0) 1495304518  
Fax. 0044(0) 1495304452  
Email: info@searseating.co.uk  
www.searseating.com  
S18863. Hug

ÜLÉSEK  
GYÜMÖLCSÖSKERTEKBE,  
KOMPAKT,  
KIS & KÖZEPES MÉRET  
MEZ GAZDASÁGI  
GÉPEKHEZ



TELJES KÉNYELEM

Innováció,  
Tartósság,  
Kényelem

