



### Sears - Chi è Sears? La sua storia

Fondata nel 1855, Sears Manufacturing Company è stata un'azienda pionieristica nello sviluppo di sedili per l'industria agricola, delle costruzioni e dei veicoli industriali. Dopo il suo ingresso nel mercato, Sears si è immediatamente guadagnata un'ottima reputazione fornendo prodotti tecnologicamente all'avanguardia che offrono comfort e durata senza pari. Queste qualità sono diventate l'elemento caratteristico dei sedili Sears ed hanno fatto di questa azienda la numero uno nell'industria dei sedili per veicoli fuoristrada, una posizione che, attraverso una progressiva innovazione, siamo orgogliosi di detenere tuttora.



### Innovazione

Con la registrazione di più di 60 brevetti nel corso degli anni, Sears è stata la prima azienda a progettare o introdurre caratteristiche come: i braccioli regolabili, le guide di scorrimento con "ammortizzatori a disco", il processo di fabbricazione dei cuscini per colaggio "Fabirform", le sospensioni meccaniche a parallelogramma sia dietro e sotto il sedile la sospensione pneumatica e l'isolamento orizzontale e laterale. La sospensione a bassa frequenza (1,2 Hz) Sears ha rappresentato una tecnologia innovativa quando è stata presentata nel 1987.



È stata appositamente messa a punto per assorbire le vibrazioni tipiche dei trattori di grandi dimensioni e dei trattori con sospensione dell'assale e della cabina. Le basse frequenze naturali del sedile riducono notevolmente le vibrazioni ed i sobbalzi avvertiti dall'operatore. Questo non solo assicura il massimo comfort, ma permette anche di lavorare rilassati e vigili. Si è trattata di un'innovazione che i nostri concorrenti sono riusciti ad uguagliare solo di recente.



### Innovazione nel design del sedile

Il nostro desiderio di mantenere la nostra posizione leader nell'industria dei sedili per veicoli fuoristrada ha portato Sears ad introdurre una nuova gamma di sospensioni innovative ed all'avanguardia, che comprende le versioni APS (Advanced Passive), semi-attiva ed attiva, che sono in grado di ridurre la frequenza delle nostre sospensioni ad un valore inferiore a 0,5 Hz. Per l'operatore, questo significa maggior comfort, migliori prestazioni di guida ed anche maggiore riduzione delle vibrazioni.



### Comfort

I sedili Sears sono stati i primi sedili nel settore dei veicoli fuoristrada ad essere sottoposti ad un'approfondita analisi ergonomica. Il design del cuscinio è realizzato con l'aiuto di tecniche di rappresentazione delle zone di pressione, mentre le registrazioni delle sospensioni sono ottimizzate con il simulatore di guida con un asse di sei gradi (nella figura a sinistra) per il massimo comfort dell'operatore.

Le funzioni ed i comandi del sedile assicurano la massima facilità d'uso nelle più svariate condizioni. Sono sottoposti a prova su campo nelle condizioni più severe che si possono trovare nelle praterie del Nord America, cioè nel settore delle cave di granito e del taglio e trasporto di tronchi. Gli operatori di queste macchine spesso trascorrono più di 16 ore al giorno sul sedile. Questi sono i terreni di prova del sedile Sears. Tutti i nostri modelli assicurano un comfort senza pari. Lo schienale rastremato, dal design ergonomico, permette all'operatore di muoversi liberamente in tutte le situazioni di lavoro, mentre gli ampi cuscini a doppia profondità ed i braccioli supportano ottimamente l'operatore senza alcuna limitazione dei movimenti. I sedili Sears possono essere realizzati su misura per assicurare il massimo comfort personale, grazie alle numerose funzioni, come la regolazione dell'altezza dei braccioli, dell'angolazione del sedile, dell'altezza del sedile e del supporto lombare.



### Durata

La reputazione di Sears per quanto riguarda la durata dei suoi prodotti è ben motivata, è infatti l'unico produttore di sedili per veicoli fuoristrada che da 10 anni progetta e produce sedili, guide di scorrimento e sospensioni progettati per funzionare 5.000 ore nelle condizioni più penalizzanti che si possono incontrare nell'industria mineraria. Non ancora soddisfatta, Sears ha dedicato 5 anni alla progettazione di un nuovo sedile premiato per l'industria delle costruzioni, progettato per funzionare 10.000 ore e realizzato con materiali e processi completamente nuovi per l'industria dei veicoli fuoristrada - un altro "primo posto" per Sears. Tutti i sedili Sears sono stati progettati sulla base di questa esperienza e know-how ed offrono il massimo in termini di sicurezza e tranquillità.

- 1 Altezza dello schienale regolabile
- 2 Schienale ergonomico per la massima facilità di movimento
- 3 Braccioli sollevabili, regolabili con il tocco di un dito con schiuma sulla superficie interna per il massimo comfort
- 4 Cuscini a doppia profondità a garanzia del leggendario comfort Sears
- 5 Sospensione pneumatica compatta con regolazione dell'altezza di 80mm (3")
- 6 Regolazione del peso 30-130kg
- 7 160mm (6") Corsa delle guide di scorrimento
- 8 Isolamento orizzontale per la riduzione delle vibrazioni quando si viaggia ad alta velocità o quando si trainano attrezzi (optional)
- 9 Angolazione schienale regolabile
- 10 Supporto lombare
- 11 Cuscini del sedile e dello schienale facilmente sostituibili



2030



1430



930

	5030	2030	1430	930
<b>Braccioli</b>				
Regolazione dell'angolazione, sollevabili 70mm x 320mm	●	●	●	●
Sollevabili 75mm x 330mm	●	●	●	●
Rivestimento di velluto - tessuto di velluto	●	●	●	●
Tessuto del rivestimento: nero	●	●	●	●
<b>Sospensione</b>				
Sospensione pneumatica compatta con compressore 12 v	●	●	●	●
Regolazione del peso 30-130kg	●	●	●	●
Corsa della sospensione di 80 mm	●	●	●	●
Regolazione dell'altezza 80mm	●	●	●	●
Regolazione longitudinale su un'estensione di 160mm range	●	●	●	●
<b>Supporto lombare</b>				
Aria manuale	●	●	●	●
Meccanica	●	●	●	●
<b>Cuscini</b>				
Doppia profondità	●	●	●	●
Larghezza 500mm	●	●	●	●
Standard 455mm (18")	●	●	●	●
Angolazione schienale regolabile	●	●	●	●
Portadocumenti	●	●	●	●
<b>CARATTERISTICHE OPTIONAL</b>				
Rivestimento in PVC nero	●	●	●	●
Cintura sedile	●	●	●	●
Isolamento orizzontale	●	●	●	●
Estensione schienale	●	●	●	●
Isolamento orizzontale	●	●	●	●
Interruttore sedile	●	●	●	●

● Standard ○ Optional

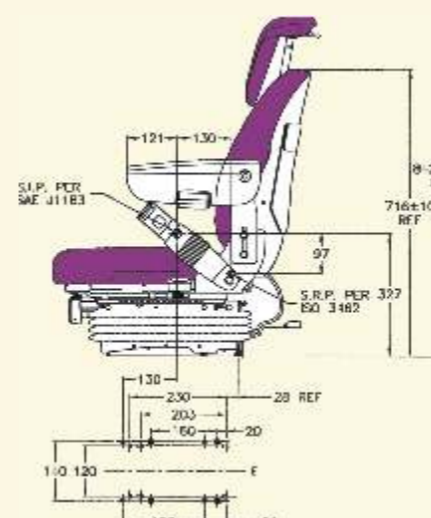
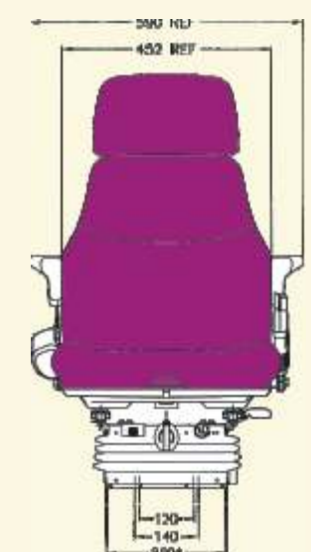
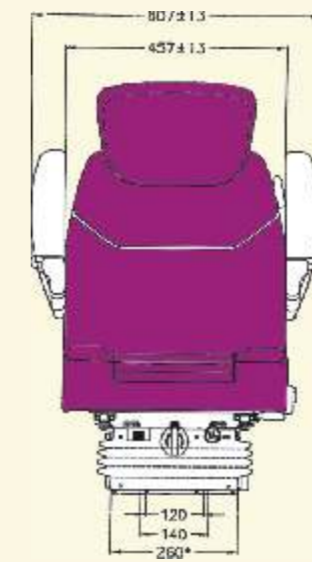
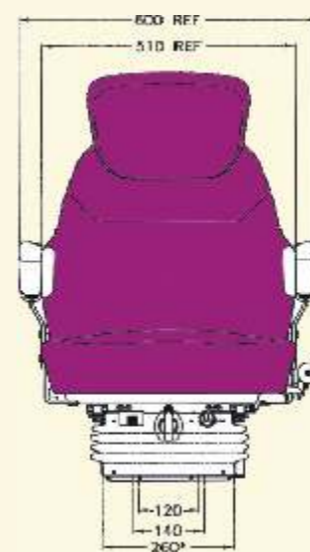
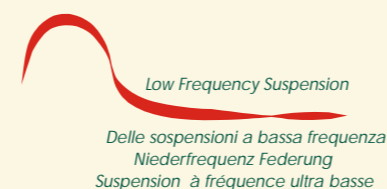

5030-5007 serie

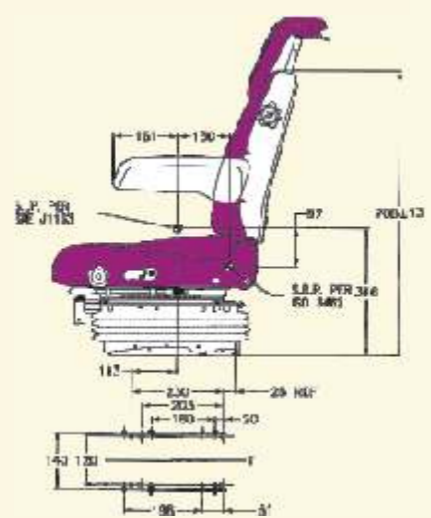

2030-2007 serie

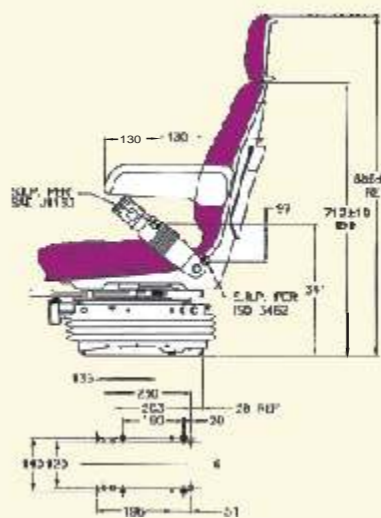

1430-1407 serie

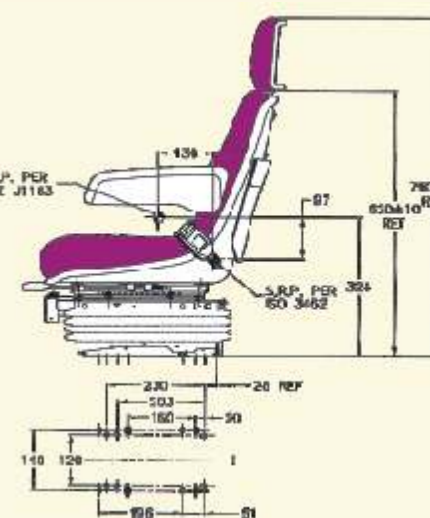

930-907 serie

## GAMMA MECCANICA COMPATTA

- 1 Gamma meccanica compatta
- 2 Schienale ergonomico per la massima facilità di movimento
- 3 Braccioli con imbottitura morbida sono regolabili con un movimento di un dito per il massimo comfort
- 4 Cuscini a doppia profondità a garanzia del leggendario comfort Sears
- 5 Sospensione pneumatica compatta con regolazione dell'altezza di 80mm
- 6 Regolazione del peso 30-130kg
- 7 Regolazione del limitatore dell'altezza variabile di 60mm
- 8 160mm Corsa delle guide di scorrimento
- 9 Isolamento orizzontale per la riduzione delle vibrazioni quando si viaggia ad alta velocità o quando si trainano attrezzi (optional)
- 10 Angolazione schienale regolabile
- 11 Supporto lombare
- 12 Cuscini del sedile e dello schienale facilmente sostituibili



	5007	2007	1407	907
<b>Braccioli</b>				
Regolazione dell'angolazione, sollevabili 70mm x 320mm	●	●	●	●
Sollevabili 75mm x 330mm	●	●	●	●
Rivestimento di velluto - Tessuto di velluto	●	●	●	●
Tessuto del rivestimento: nero	●	●	●	●
<b>Sospensione</b>				
Sospensione pneumatica compatta	●	●	●	●
Regolazione del peso 30-130kg	●	●	●	●
Corsa della sospensione di 80 mm	●	●	●	●
Regolazione dell'altezza 80mm	●	●	●	●
Limitatore dell'altezza della sospensione variabile	●	●	●	●
Regolazione longitudinale su un'estensione di 200 mm	●	●	●	●
Supporto lombare	●	●	●	●
Aria manuale	●	●	●	●
<b>Meccanica</b>				
Cuscini				
Doppia profondità	●	●	●	●
Wide 500mm (19")	●	●	●	●
Standard 455mm	●	●	●	●
Angolazione schienale regolabile	●	●	●	●
Portadocumenti	●	●	●	●
<b>CARATTERISTICHE OPTIONAL</b>				
Rivestimento in PVC nero	●	●	●	●
Cintura sedile	●	●	●	●
Estensione schienale	●	●	●	●
Estensione schienale	●	●	●	●
Interruttore sedile	●	●	●	●

● Standard ● Optional

## GAMMA MECCANICA PER MACCHINE DI PICCOLE DIMENSIONI

	906D	906S	906E
Doppia profondità Cuscini	●	●	●
Regolazione dell'angolazione, sollevabili 75mm x 330mm	●	●	●
Rivestimento di velluto - tessuto di velluto	●	●	●
Tessuto del rivestimento: nero	●	●	●
Rivestimento in PVC nero	●	●	●
Sospensione meccanica	●	●	●
80mm (3") suspension travel	●	●	●
Regolazione del peso 50-120kg	●	●	●
Regolazione dell'altezza 60mm	●	●	●
Regolazione longitudinale su un'estensione di 140mm	●	●	●
<b>CARATTERISTICHE OPTIONAL</b>			
Cintura sedile	●	●	●
Braccioli Regolazione	●	●	●
Interruttore sedile	●	●	●
Estensione schienale	●	●	●
Isolamento orizzontale	●	●	●
Portadocumenti	●	●	●

● Standard ● Optional

## 900 series

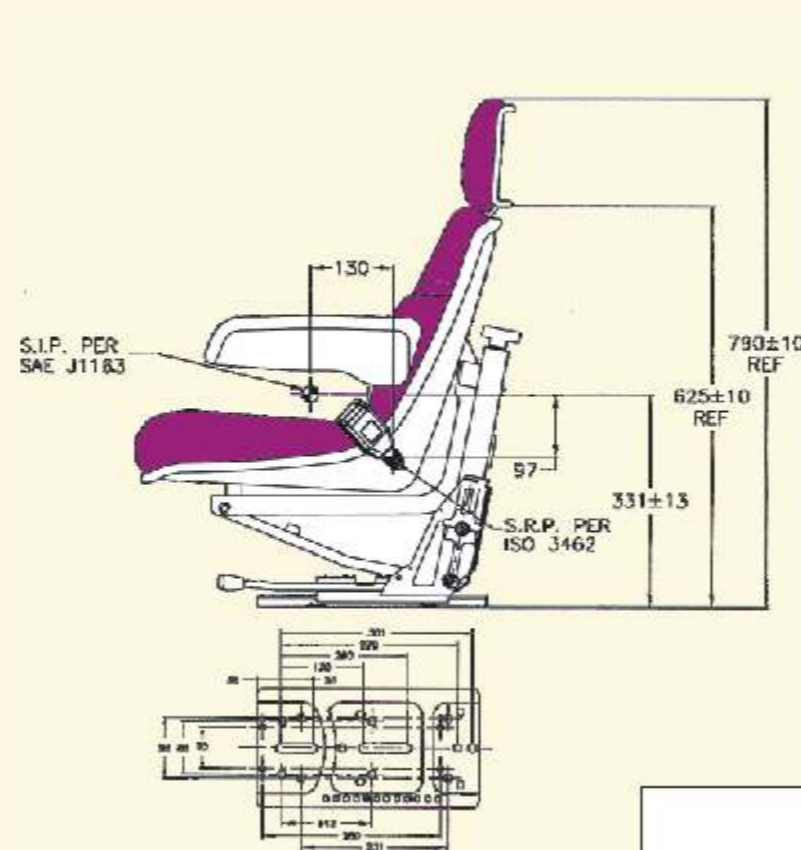

Sears Manufacturing Co. (Europe) Ltd.  
 Unit 33, Rassau Industrial Estate,  
 Ebbw Vale, Gwent NP23 5SD.  
 United Kingdom  
 Tel. 0044(0) 1495304518  
 Fax. 0044(0) 1495304452  
 Email: info@searsseating.co.uk  
 www.searsseating.com

S18863. Ita

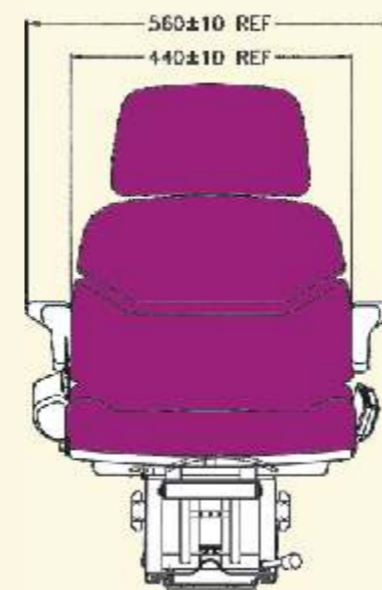

SEDILI  
 PER MACCHINE AGRICOLE  
 PER VIGNETI, COMPATTE,  
 PICCOLE E MEDIE



## COMFORT TOTALE

Innovazione  
 Durata  
 Comfort

