

1600 serie

- 1 Altezza dello schienale regolabile
- 2 Schienale ergonomico per la massima facilità di movimento
- 3 Braccioli sollevabili, regolabili con il tocco di un dito
- 4 Cuscini a doppia profondità a garanzia del leggendario comfort Sears
- 5 Profilo basso per sospensione a molla di torsione
- 6 Regolazione del peso 30-130kg
- 7 160mm Corsa delle guide di scorrimento
- 8 Riscaldamento del sedile (optional)
- 9 Angolazione schienale regolabile
- 10 Elettrica lombare (Option)
- 11 Cuscini del sedile e dello schienale facilmente sostituibili

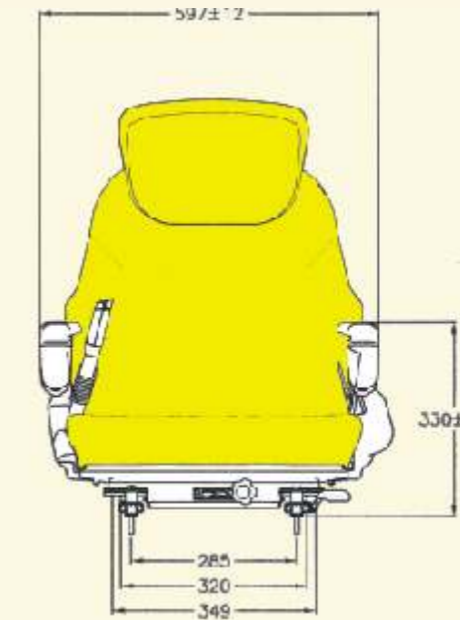

1500 SERIE



1600 serie

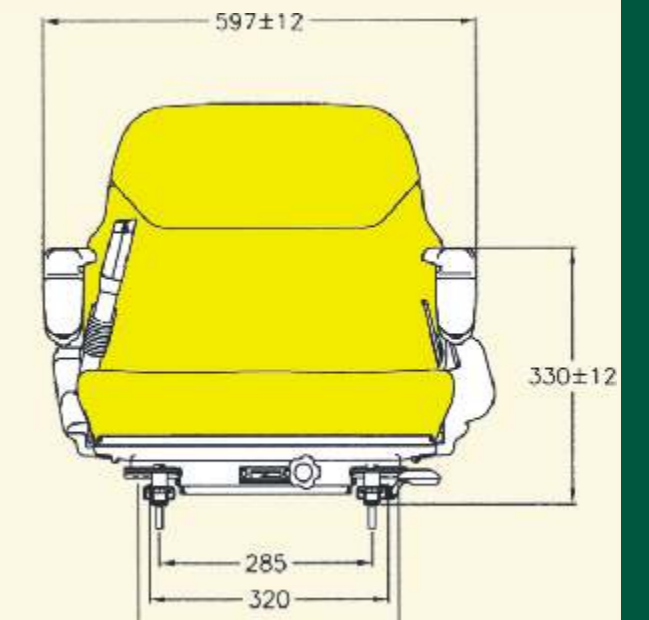
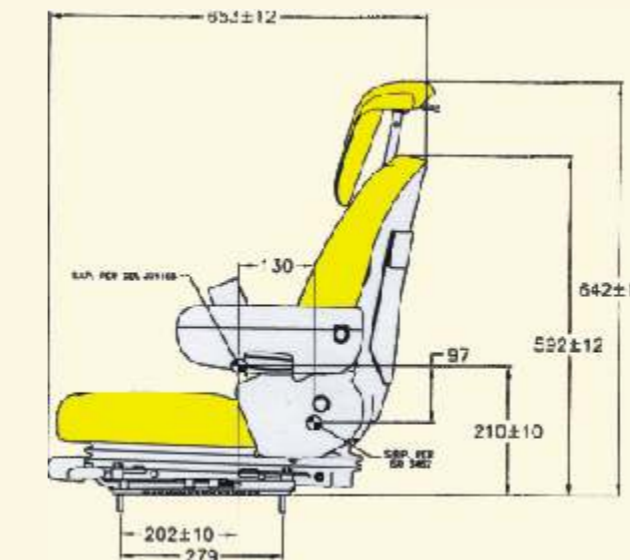

1500 serie

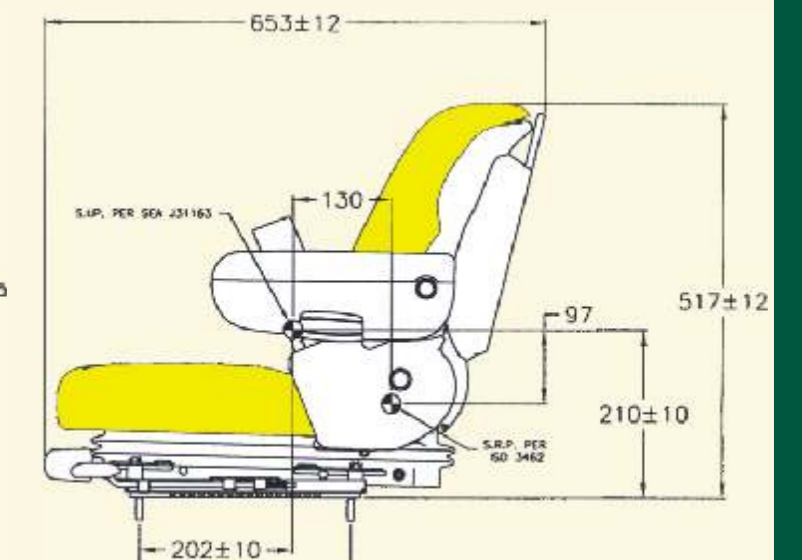

	1600	1500
Braccioli		
Regolazione dell'angolazione, sollevabili 70mm x 320mm	●	●
Fianchi di contenimento	●	●
Rivestimento di velluto - Tessuto di velluto	●	●
Tessuto del rivestimento: nero	●	●
Rivestimento in PVC nero	●	●
Regolazione del peso 30-130kg	●	●
Corsa della sospensione di 60mm	●	●
Corsa della sospensione di 80mm	●	●
Regolazione longitudinale su un'estensione di 160mm	●	●
Supporto lombare		
Aria manuale		●
Aria elettrica	●	
Cuscini		
Doppia profondità	●	●
Angolazione schienale regolabile	●	●
Portadocumenti	●	●
CARATTERISTICHE OPTIONAL		
Cintura sedile	●	●
Estensione schienale	●	●
Interruttore sedile	●	●

● Standard ● Optional



Sears - Chi è Sears? La sua storia

Fondata nel 1855, Sears Manufacturing Company è stata un'azienda pionieristica nello sviluppo di sedili per l'industria agricola, delle costruzioni e dei veicoli industriali. Dopo il suo ingresso nel mercato, Sears si è immediatamente guadagnata un'ottima reputazione fornendo prodotti tecnologicamente all'avanguardia che offrono comfort e durata senza pari. Queste qualità sono diventate l'elemento caratteristico dei sedili Sears ed hanno fatto di questa azienda la numero uno nell'industria dei sedili per veicoli fuoristrada, una posizione che, attraverso una progressiva innovazione, siamo orgogliosi di detenere tuttora.



Innovazione

Con la registrazione di più di 60 brevetti nel corso degli anni, Sears è stata la prima azienda a progettare o introdurre caratteristiche come: i braccioli regolabili, le guide di scorrimento con "ammortizzatori a disco", il processo di fabbricazione dei cuscini per collaggio "Fabriform", le sospensioni meccaniche a parallelogramma e dietro e sotto il sedile, la sospensione pneumatica e l'isolamento orizzontale e laterale. La sospensione a bassa frequenza (1,2 Hz) Sears ha rappresentato una tecnologia innovativa quando è stata presentata nel 1987..



È stata appositamente messa a punto per assorbire le vibrazioni tipiche dei trattori di grandi dimensioni e dei trattori con sospensione dell'assale e della cabina. Le basse frequenze naturali del sedile riducono notevolmente le vibrazioni ed i sobbalzi avvertiti dall'operatore. Questo non solo assicura il massimo comfort, ma permette anche di lavorare rilassati e vigili. Si è trattata di un'innovazione che i nostri concorrenti sono riusciti ad uguagliare solo di recente.



Innovazione nel design del sedile

Il nostro desiderio di mantenere la nostra posizione leader nell'industria dei sedili per veicoli fuoristrada ha portato Sears ad introdurre una nuova gamma di sospensioni innovativa ed all'avanguardia, che comprende le versioni APS (Advanced Passive), semi-attiva ed attiva, che sono in grado di ridurre la frequenza delle nostre sospensioni ad un valore inferiore a 0,5 Hz. Per l'operatore, questo significa maggior comfort, migliori prestazioni di guida ed anche maggiore riduzione delle vibrazioni.

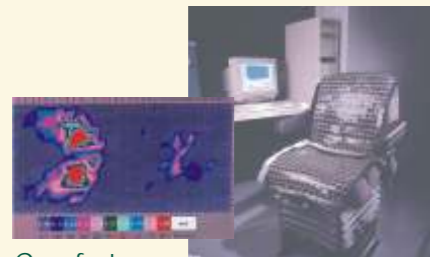

Comfort

I sedili Sears sono stati i primi sedili nel settore dei veicoli fuoristrada ad essere sottoposti ad un'approfondita analisi ergonomica. Il design del cuscino è realizzato con l'aiuto di tecniche di rappresentazione delle zone di pressione, mentre le registrazioni delle sospensioni sono ottimizzate con il simulatore di guida con un asse di sei gradi (nella figura a sinistra) per il massimo comfort dell'operatore.

Le funzioni ed i comandi del sedile assicurano la massima facilità d'uso nelle più svariate condizioni. Sono sottoposti a prova su campo nelle condizioni più severe che si possono trovare nelle praterie del Nord America, cioè nel settore delle cave di granito e del taglio e trasporto di tronchi. Gli operatori di queste macchine spesso trascorrono più di 16 ore al giorno sul sedile. Questi sono i terreni di prova del sedile Sears. Tutti i nostri modelli assicurano un comfort senza pari. Lo schienale rastremato, dal design ergonomico, permette all'operatore di muoversi liberamente in tutte le situazioni di lavoro, mentre gli ampi cuscini a doppia profondità ed i braccioli supportano ottimamente l'operatore senza alcuna limitazione dei movimenti. I sedili Sears possono essere realizzati su misura per assicurare il massimo comfort personale, grazie alle numerose funzioni, come la regolazione dell'altezza dei braccioli, dell'angolazione del sedile, dell'altezza del sedile e del supporto lombare.



Durata

La reputazione di Sears per quanto riguarda la durata dei suoi prodotti è ben motivata, è infatti l'unico produttore di sedili per veicoli fuoristrada che da 10 anni progetta e produce sedili, guide di scorrimento e sospensioni progettati per funzionare 5.000 ore nelle condizioni più penalizzanti che si possono incontrare nell'industria mineraria. Non ancora soddisfatta, Sears ha dedicato 5 anni alla progettazione di un nuovo sedile premiato per l'industria delle costruzioni, progettato per funzionare 10.000 ore e realizzato con materiali e processi completamente nuovi per l'industria dei veicoli fuoristrada - un altro "primo posto" per Sears. Tutti i sedili Sears sono stati progettati sulla base di questa esperienza e know-how ed offrono il massimo in termini di sicurezza e tranquillità.

1200 serie semi Sospensione

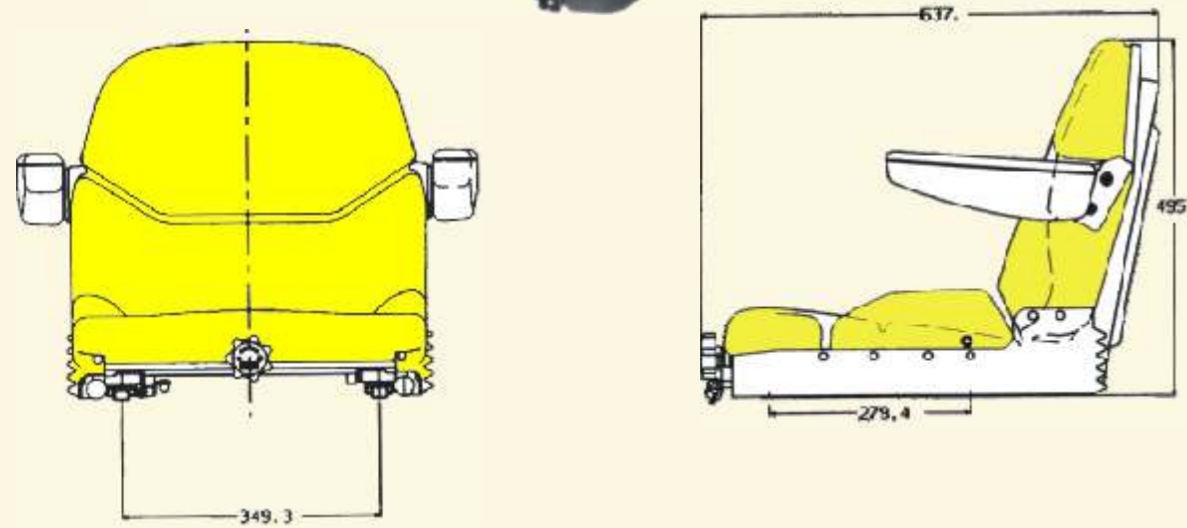

	1200
Braccioli	
Regolazione dell'angolazione, sollevabili 70mm x 320mm	●
Braccioli Sollevabili 75mm x 330mm	●
Rivestimento di velluto - Tessuto di velluto	●
Tessuto del rivestimento: nero	●
Rivestimento in PVC nero	●
Regolazione del peso 30-130kg	●
Hip Restraints	●
Regolazione longitudinale su un'estensione di 160mm	●
Doppia profondità	●
Altezza dello schienale regolabile	●
Portadocumenti	●
CARATTERISTICHE OPTIONAL	
Cintura sedile	●
Estensione schienale	●
Interruttore sedile	●

● Standard ● Optional

SEDILI RIGIDI

500 serie



900 serie



1000 serie



	1000	900	500
Cuscini Doppia profondità	●	●	●
Braccioli Sollevabili 75mm x 330mm	●	●	●
Rivestimento di velluto - Tessuto di velluto	●	●	●
Tessuto del rivestimento: nero	●	●	●
Rivestimento in PVC nero	●	●	●
Corsa delle guide di scorrimento di 180mm	●	●	●
CARATTERISTICHE OPTIONAL			
Cintura sedile	●	●	●
Braccioli Regolabile	●	●	●
Interruttore sedile	●	●	●
Estensione schienale	●	●	●
Portadocumenti	●	●	●

● Standard ● Optional

Sears Manufacturing Co. (Europe) Ltd.
Unit 33, Rassau Industrial Estate,
Ebbw Vale, Gwent NP23 5SD.
United Kingdom
Tel. 0044(0) 1495304518
Fax. 0044(0) 1495304452
Email: info@searsseating.co.uk
www.searsseating.com

S1866. Ita

SEDILI

PER CARROLLE ELEVATORE
TRATTAMENTO DI MATERIALI
COMPATTE, PICCOLE E MEDIE



COMFORT TOTALE

Innovazione

Durata

Comfort

