

**SEARS**  
SEATING



**4050** SERIES



## 4050

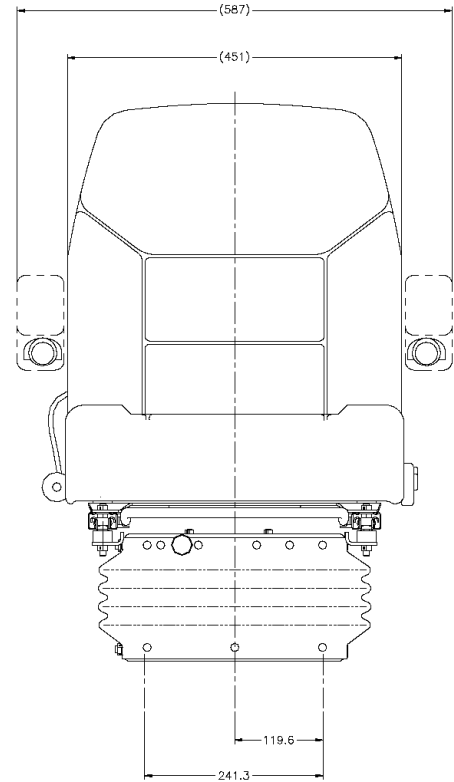
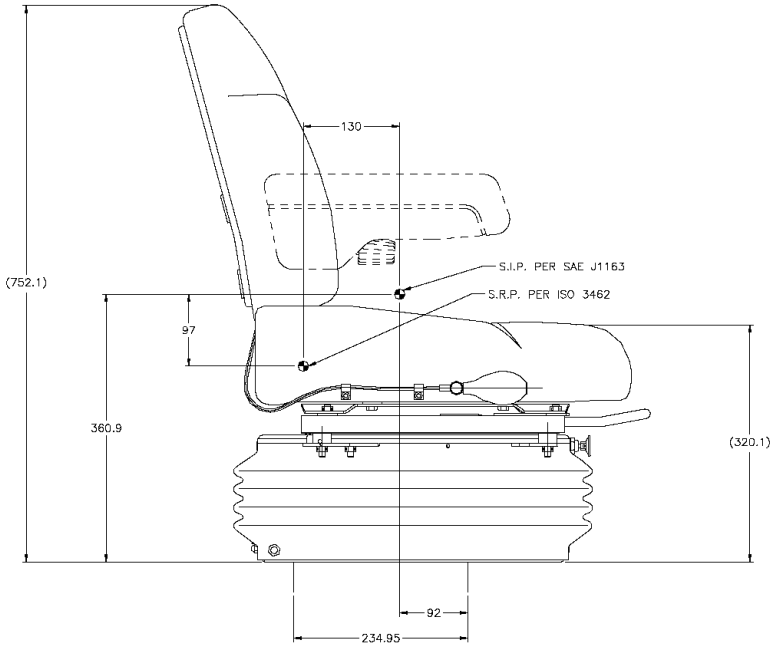

Low frequency air suspension with air spring and heavy duty damper.

### FEATURES

- Double depth comfort cushions
- Upper backrest height adjustable
- Back angle fully adjustable (45 position)
- Seat height adjustment 76mm
- Automatic weight adjustment 30-150Kg
- Suspension stroke 80mm
- Internal suspension tether belts
- Fore-aft slide travel 160mm
- Heavy duty double locking slides
- Hard wearing impervious fabric or vinyl cushions
- Suspension cover
- Seat cushion tilt 7°
- Air lumbar support

### OPTIONS

- 12v, 24v or no internal air compressor
- Armrests pivot & adjustable
- Upper back rest height adjustable
- Seat belt to ISO 6683
- Adjustable damper version (4065)
- Severe duty mining versions (4050SD, 4065SD)
- Turntable
- Seat heaters 12v or 24v
- Operator presence switch
- Range of high quality fabric, Velour or PVC trims.

Niederfrequenzaufhängung mit Luftfederung und Hochleistungsdämpfung

### EIGENSCHAFTEN

- Extra tiefe Komfortkissen
- Winkel der Rückenlehne mehrfach verstellbar (45 Positionen)
- Verstellbare Sitzhöhe 76 mm
- Automatische Gewichtseinstellung von 30 – 150 kg
- Aufhängungsanschlag 80 mm
- Innere Aufhängungshaltegurte
- Verschiebbarkeit nach vorne und hinten 160 mm
- Besonders robuste Doppel-Arretierungsschienen
- Polster aus verschleißfestem undurchlässigem Gewebe oder Vinyl
- Aufhängungsabdeckung
- Neigung des Sitzkissens 7°
- Luftgepolsterte Lendenstütze

### EXTRAS

- Mit oder ohne 12V- oder 24V-Innenluftkompressor
- Schwenkbare und verstellbare Armlehnen
- Höhenverstellbare obere Rückenstütze
- Sitzgurt gemäß ISO 6683
- Modell mit verstellbarer Dämpfung (4065)
- Bergbaumodelle für besonders starke Beanspruchung (4050SD, 4065SD)
- Drehscheibe
- Sitzheizung 12V oder 24V
- Tot-Mann-Schalter
- Innenausstattung in einer Auswahl an hochwertigen Stoffen, Velours oder PVC lieferbar

