

SEARS
SEATING



4065R SERIES



4065R

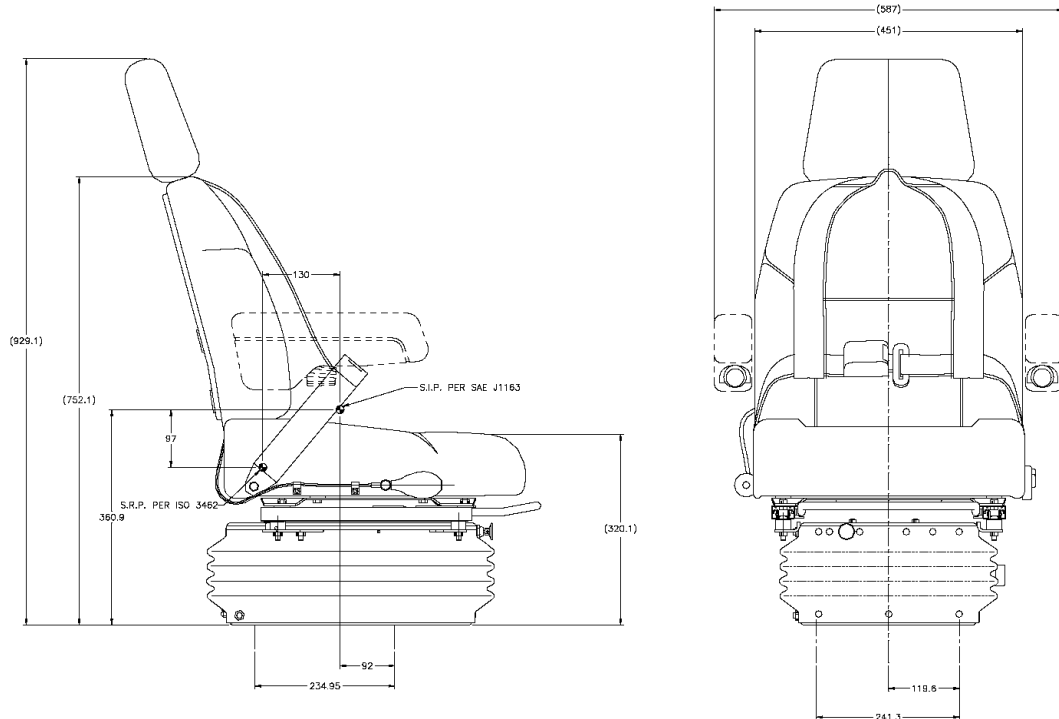

Low frequency air suspension with air spring and double acting damper. This seat has an integrated full harness roll over resistant inertia reel belt, suitable for quarry and mining vehicles. The integration into the seat of the belt, prevents the possibility for it to become loose or snatch as the seat operates within the suspension stroke.

FEATURES

- Full harness roll over restraint belts
- Double depth comfort cushions
- Upper backrest height adjustable
- Back angle fully adjustable (45 position)
- Adjustable damper
- Seat height adjustment 76mm
- Weight adjustment 50-150Kg
- Suspension stroke 90mm
- Fore-aft slide travel 160mm
- Hard wearing impervious fabric or vinyl cushions
- Height adjustment 76mm (3 position)
- Heavy duty double lock slides
- Suspension cover
- Seat cushion tilt 7°
- Air lumbar support
- Performance to ISO 7096 Class 3 & Class 4

OPTIONS

- 12-24v or no internal compressor
- Adjustable or tilt up armrests
- Turntable
- Seat heaters 12v or 24v
- Operator presence switch

The seat belt anchorages meet the following test loads

1. To ISO 6683 applied to the lap belt only (15kN)
2. 9.12kN applied to the lap belt section and a 9.12kN applied concurrently to the shoulder sections. All loads at 60° to the horizontal.

Sears Manufacturing Europe Ltd
 Unit 33 Rassau Industrial Estate
 Ebbw Vale Gwent NP23 5SD
 United Kingdom
 Tel. 00441495304518
 Fax. 0041495304452
 Email: info@searsseating.co.uk
 www.searsseating.com

Niederfrequenzaufhängung mit Luftfederung und Doppeldämpfung. Dieser Sitz verfügt über einen integrierten Rückhaltesicherheitsgurt mit Überrollautomatik und eignet sich für Fahrzeuge, die in Steinbrüchen oder im Bergbau eingesetzt werden. Dadurch dass der Gurt in den Sitz integriert ist, kann er sich weder lösen noch verfangen, wenn der Sitz sich innerhalb des Aufhängungsanschlages bewegt.

EIGENSCHAFTEN

- Rückhaltesicherheitsgurt mit Überrollautomatik
- Extra tiefe Komfortkissen
- Höhenverstellbare obere Rückenstütze
- Winkel der Rückenlehne mehrfach verstellbar (45 Positionen)
- Einstellbare Dämpfung
- Verstellbare Sitzhöhe 76 mm
- Gewicht von 50 – 150 kg einstellbar
- Aufhängungsanschlag 90 mm
- Verschiebbarkeit nach vorne und hinten 160 mm
- Polster aus verschleißfestem undurchlässigem Gewebe oder Vinyl
- Besonders robuste Doppel-Arretierungsschienen
- Aufhängungsabdeckung
- Neigung des Sitzkissens 7°
- Luftgepolsterte Lendenstütze
- Entspricht ISO 7096, Klasse 3 & Klasse 4

EXTRAS

- Mit oder ohne 12-24V-Innenkompressor
- Verstellbare oder nach oben klappbare Armlehnen
- Drehscheibe
- Sitzheizung 12V oder 24V
- Tot-Mann-Schalter

Die Verankerung der Sitzgurte entspricht den folgenden Testbelastungen:

1. Gemäß ISO 6683, nur auf Beckengurt (15 kN)
2. 9.12 kN auf Beckengurt und 9.12 kN gleichzeitig auf Schultergurte Alle Lasten im 60°-Winkel zur Horizontalen

