

# SEARS SEATING

## D8075 SERIES

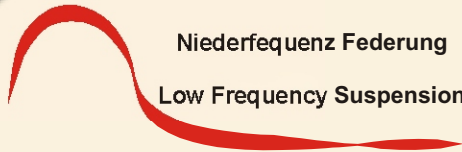

  
Niederfrequenz Federung  
Low Frequency Suspension  
Suspension a Frequenze ultra basse

## DELUXE D8075-D8065 SERIES

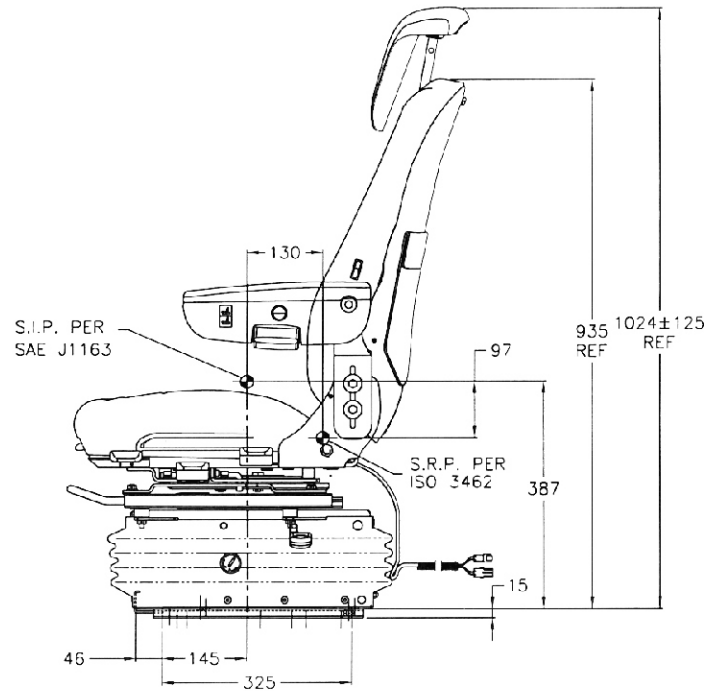
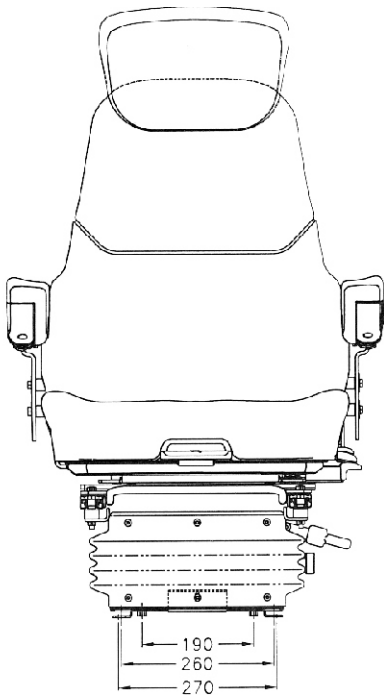

Low frequency air suspension with heavy duty air spring and double acting damper

Niederfrequenzfederung mit Hochleistungsluftfederung und Doppeldämpfung

### FEATURES

- Replaceable double depth comfort cushion
- Upper back rest height adjustable
- Back angle fully adjustable 55°
- Seat height adjustment 76mm
- Automatic weight adjustment 30 to 150kg
- Seat cushion length adjustment 60mm
- Seat cushion tilt adjustment 21°
- Fore-aft isolator
- Adjustable damper (D8075)
- Adjustable & tilt up armrests
- Suspension stroke 80mm
- Fore-aft slide travel 200mm
- Electric air lumbar (D8075)
- Suspension cover

### OPTIONS

- Suspension height limiter 40mm
- Lateral isolator
- Seat belt to ISO 6683
- Seat heaters 12V
- Operator presence switch
- Range of high quality fabric, velour or PVC trims

### EIGENSCHAFTEN

- Austauschbare, extra tiefe Komfortkissen
- Höhenverstellbare Rückenverlängerung
- Verstellbarer Winkel der Rückenlehne 55°
- Verstellbare Sitzhöhe 76 mm
- Automatische Gewichtseinstellung 30 bis 150 kg
- Einstellbare Sitzpolsterlänge 60 mm
- Einstellbare Sitzkissenneigung 21°
- Horizontalfederung
- Einstellbare Dämpfung (D8075)
- Verstellbare & schwenkbare Armlehnen
- Federweg 80 mm
- Längsverstellung 200mm
- Pneumatische Lendenwirbelstütze (D8075)
- Faltenbalg

### EXTRAS

- Höhenbegrenzer 40mm
- Lateralfederung
- Sitzgurt gemäß ISO 6683
- Sitzheizung 12V
- Sitzkontaktschalter
- Lieferbar in einer Auswahl an hochwertigen Stoffen, Velours oder PVC

