

SEARS
SEATING

D5065 Series



Niederfrequenz Federung
Low Frequency Suspension
Suspension a Frequenze ultra basse

Deluxe-D5065 Series

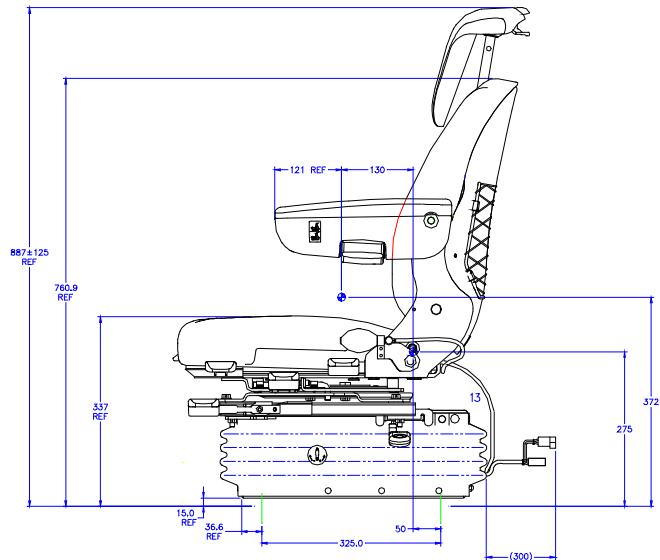
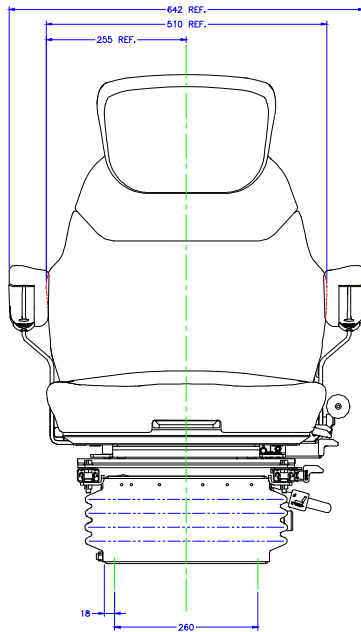

Large Low frequency air suspension with Airide® high volume air spring & double acting Duo® damper

FEATURES

- Replaceable double depth Fabriform® comfort cushions
- Upper back rest height adjustable
- Back angle fully adjustable
- Height adjustment 76mm
- Automatic ride protection system(ARPS™)
- Automatic height & weight adjustment 50 -150kg
- Seat cushion length adjustment 60mm
- Seat cushion tilt adjustment 21°
- Suspension stroke 80mm
- Swivel 21°- 21°
- Slide travel 200mm
- Mechanical Lumbar
- Operator presence switch
- Moulded suspension cover
- Vibration performance to ISO 7096

OPTIONS

- Lateral isolator
- Seat belt to ISO 6683
- Seat heaters 12, 24, 48v
- Luxury Leather trim
- Range of fabric, velour or PVC trim

Large suspension pneumatique faible fréquence avec ressort pneumatique haut volume Airide® et amortisseur double action Duo®

RICHESSSE DES FONCTIONS

- Coussins de confort double épaisseur remplaçables Fabriform®
- Hauteur réglable du dossier supérieur
- Angle de posture du dossier entièrement réglable
- Réglage de la hauteur sur 76mm
- Système automatique de protection de la position de conduite (ARPS™)
- Réglage automatique de la hauteur et du poids (50 -150kg)
- Réglage de la longueur du coussin du siège (60mm)
- Réglage de l'inclinaison du coussin du siège à 21°
- Temps de suspension 80mm
- Emerillon 21°- 21°
- Course de coulisse 200mm
- Support lombaire mécanique
- Commutateur de présence de l'opérateur
- Couvercle de suspension moulé
- Performance de vibration répondant à la norme ISO 7096

OPTIONS

- Isolateur latéral
- Ceinture de sécurité répondant aux normes ISO 6683
- Chauffages de siège 12, 24, 48v
- Col cuir de luxe
- Gamme de tissus, velour ou PVC

